

Käyttöohje

Bruksanvisning

**ИНСТРУКЦИЯ
ПО
ЭКСПЛУАТАЦИ
И**

Bruksanvisning

Jää-
Pakastinkaa
ppi

Kyl/Frysskåp

Комбинирова
нный
холодильник с
морозильной
камерой

Kombiskap
(Kjøl/Frys)

ZRT 623W

Lue nämä varoitukset ja ohjeet huolellisesti, ennen kuin asennat tai otat kaapin käyttöön. Varmista, että olet ymmärtänyt kaikki ohjeet, tällöin kaapin käyttö on mahdollisimman turvallista ja kaapista saadaan paras mahdollinen hyöty. Mikäli sinulla on kysyttävää käyttöohjeesta tai kaapista, ota yhteys kuluttajaneuvontaan.

Seuraavat symbolit helpottavat käyttöohjeen lukemista:



Turvallisuusohjeita

Varoituksia ja informaatiota, joiden noudattaminen takaa käyttäjän ja kaapin turvallisuuden.



Ohjeita ja vihjeitä



Ympäristöohjeita



Ideoita

Tämä symboli kertoo ruokaan ja sen säilytykseen liittyvistä ideoista.



Symboli, joka on merkitty tuotteeseen tai sen pakkaukseen, osoittaa, että tätä tuotetta ei saa käsitellä talousjätteenä. Tuote on sen sijaan luovutettava sopivaan sähkö- ja elektroniikkalaitteiden kierrätyksestä huolehtivaan keräyspisteeseen. Tämän tuotteen asianmukaisen hävittämisen varmistamisella autetaan estämään sen mahdolliset ympäristöön ja terveyteen kohdistuvat haittavaikutukset, joita voi aiheutua muussa tapauksessa tämän tuotteen epäasianmukaisesta jätekäsittelystä. Tarkempia tietoja tämän tuotteen kierrättämisestä saa paikallisesta kunnantoinimistosta, talousjätehuoltopalvelusta tai liikkeestä, josta tuote on ostettu.

Sisällysluettelo

Tärkeää turvallisuustietoa	3	Kylmälaite ja ympäristö	6
Turvallisuus	3	Huolto ja puhdistus	6
Lapsiturvallisuus	3	Sulattaminen	6
Asennukseen liittyviä turvallisuusohjeita	3	Puhdistaminen	7
Isobutaanin turva-ohjeet	3	Kun laite ei ole käytössä	7
Ohjeita käyttäjälle	4	Vianetsintä	7
Yleistietoa laitteesta	4	Sisävalo - lampun vaihtaminen	7
Laitteen kuvaus	4	Jos kaappi ei toimi... ..	7
Kaapin käyttö	5	Asennusohjeet	9
Käyttöönotto	5	Tekniset tiedot	9
Lämpötilan säätäminen	5	Kaapin asennus	9
Jääkaapin käyttö	5	Kuljetus, pakkauksesta purkaminen	9
Ruokatarvikkeiden säilyttäminen jääkaapissa	5	Puhdistus ennen käyttöä	9
Ruokatarvikkeiden säilytysaika	5	Kaapin sijoittaminen	9
Näin käytät pakastinta	5	Oven kätisyyden vaihtaminen	10
Pakastaminen	5	Sähköliitäntä	10
Pakasteiden säilyttäminen pakastimessa	6	Säilytysaikataulukko (1)	11
Käytännön neuvoja ja ohjeita	6	Säilytysaikataulukko (2)	12
Vinkkejä ja ideoita	6		
Energiansäästöviheitä	6		

Tärkeää turvallisuustietoa

Turvallisuus

- Säilytä käyttöohje. Sitä tarvitaan, mikäli haluat myöhemmin myydä kaapin tai luovuttaa sen edelleen.
- Tämä kaappi on tarkoitettu kotitalouden tavanomaisten elintarvikkeiden säilytykseen tässä käyttöohjeessa kerrotulla tavalla.
- Huollot ja mahdolliset korjaukset on annettava valtuutetun huoltoliikkeen tehtäväksi.** Asiantunteattoman henkilön suorittamat korjaukset saattavat aiheuttaa henkilö- tai esinevahinkoja. Varmistaaksesi laitteen moitteettoman kunnon, vaadi aina käytettäväksi sopivinta, siis alkuperäistä varaosaa.
- Kaappi on jännitteetön vasta, kun pistoke on irrotettu pistorasiasta. Irrota pistoke pistorasiasta, tai vaihtoehtoisesti, poista sulake aina ennen kaapin puhdistusta ja huoltoa.
- Liitäntäjohtoa ei saa pidentää.
- Varmista, että laitteen takaosassa oleva pistoke ei ole puristuksessa tai vahingoittunut.**
 - Vahingoittunut pistoke voi ylikuumentua ja aiheuttaa palovaaran.
- Älä aseta painavia tavaroita tai itse laitetta liitosjohdon päälle.**
 - Oikosulun tai tulipalon vaara.
- Älä poista pistoketta pistorasiasta liitosjohdosta vetämällä, erityisesti silloin, kun laitetta vedetään pois kalusteesta.**
 - Vahingoittunut liitosjohto voi aiheuttaa oikosulun, tulipalon ja/tai sähköiskun.
 - Vahingoittunut liitosjohto tulee vaihtaa uuteen valtuutetun huoltoliikkeen toimesta.
- Jos pistorasia on viallinen, älä työnnä pistoketta pistorasiaan.**
 - Sähköiskun tai tulipalon vaara.
- Tarkista, että sisävalon suojuus on paikallaan ennen kaapin käyttöönottoa.
- Älä käytä teräviä työvälineitä sulattaessasi kaappia, koska ne voivat vahingoittaa laitteen toimintaa.
- Kaapin lämpötilan säätimiin tai valaistukseen ei saa päästä nestemäisiä aineita.
- Jäätelö saattaa aiheuttaa palettumavammoja, jos se nautitaan heti pakastimesta ottamisen jälkeen.
- Sulaneita pakasteita ei saa pakastaa uudelleen, vaan ne on käytettävä mahdollisimman pian.
- Noudata valmispakasteiden valmistajan säilytysohjeita.
- Kaapin sulatusta ei saa nopeuttaa sähköisillä laitteilla.
- Kaapin muoviosat eivät kestä kuumuutta.
- Kaapissa ei tule säilyttää räjähtäviä kaasuja tai nesteitä. Nämä saattavat räjähtää ja aiheuttaa henkilö- ja esinevahinkoja.
- Älä säilytä pakastinosassa hiilihapotettuja juomia tai pulloja. Lasipullot saattavat rikkoutua.
- Tarkista ja puhdista sulamisveden poistoaukko säännöllisesti. Jos aukko on tukkeutunut, saattaa sulamisvesi valua kaappiin.

Lapsiturvallisuus

- Älä anna lasten leikkiä kaapin pakkausmateriaalilla. Muovikelmut voivat aiheuttaa tukehtumisvaaran.
- Älä anna lasten leikkiä kaapin ja sen vääntimien kanssa.
- Kun poistat kaapin käytöstä, vie se asianmukaiseen kierrätyskeskukseen. Irrota pistoke pistorasiasta ja katkaise liitosjohto kaapin puoleisesta päästä. Varmista, että kaikki lukot ja salvat on irrotettu estääksesi pikkulasten joutumisen kaapin sisälle. Varminta on irrottaa koko ovi.
- Tämä laite ei ole tarkoitettu fyysisesti, motorisesti tai henkisesti rajoitteisten tai kokemattomien tai taitamattomien henkilöiden (eikä lasten) käyttöön, ellei heidän turvallisuudestaan vastuussa oleva henkilö valvo ja opasta heitä laitteen käytössä.

Asennuksen liittyviä turvallisuusohjeita

- Kaapissa on osia, jotka lämpenevät kaapin toimimessa. Mikäli mahdollista, koneen takaosan pitäisi olla lähellä seinää, kuitenkin niin, että ilma pääsee vapaasti kiertämään kaapin ympärillä, katso käyttöohjeen kohta „Asennus”.
- Irrota pistoke pistorasiasta siirtäessäsi kaappia.
- Varmista, ettei kaappia ole sijoitettu sähköjohdon päälle. Mikäli sähköjohto vaurioituu, se on korvattava valtuutetusta huoltoliikkeestä saatavalla erikoisjohdolla.
- Mikäli ilma ei pääse kiertämään vapaasti kaapin ympärillä, saattaa kaappi ylikuumentua ja sen käyttöikä lyhentyä. Noudata käyttöohjeen kohtaa „Kaapin asennus”, niin varmistat riittävän ilmankierron.
- Katso kappale ”Asennus”.

Isobutaanin turva-ohjeet

Varoitus

- Laitteen kylmäaine on isobutaani (R 600a), joka on luonnonkaasu.
- Varmista, että laitteen tuuletusaukot eivät ole tukossa tai ettei kalusteeseen sijoitetun laitteen ilmankiertoaukkoja ole tukittu.
- Älä käytä laitteen sulatukseen nopeuttamiseen muita apuvälineitä kuin mitä käyttöohjeessa on mainittu.
- Älä vahingoita laitteen jäähdytysainejärjestelmää.
- Älä käytä laitteen sisällä mitään sähköisiä laitteita, ellei käyttöohjeessa ole toisin mainittu.

 **Noudata näitä ohjeita, niin vältty henkilö- ja esinevahingoilta. Valmistaja ei vastaa virheellisestä käytöstä johtuvista vioista ja vahingoista.**

Ohjeita käyttäjälle

Yleistietoa laitteesta

Tämä kaappi on jää-pakastinyhdistelmä, jossa on yksi kompressorori. Pakastin on sijoitettu laitteen alaosaan.

Laitte soveltuu pakasteiden säilyttämiseen ja pakastamiseen. Pakastusteho on mainittu laitteen arvokilvessä.

Laitte täyttää sille asetetut ilmastoluokkastandardin vaatimukset. Laitetta koskeva ilmastoluokka on mainittu laitteen arvokilvessä.

Laitteen kuvaus

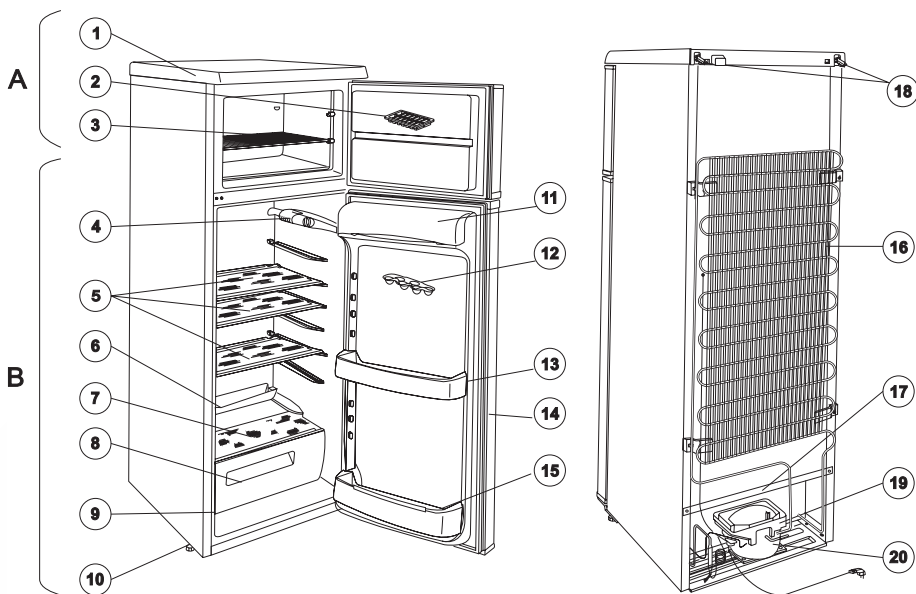

A - Pakastin

B - Jääkaappi

1. Kansilevy
2. Jääpalalokerikko
3. Pakastinlokero lankahylly
4. Sisävalo
5. Lankahylly
6. Sulamisveden poistokouru
7. Lasihylly
8. Vihanneslaatikko
9. Arvokilpi

10. Säädettävät jalat

11. Voilokero
12. Munalokerikko
13. Ovihylly
14. Ovitiviste
15. Pullohylly
16. Lauhdutin
17. Sulamisveden poistoputki
18. Etäisyystuki
19. Sulamisvesikotelo
20. Kompressorori

Kaapin käyttö

Käyttöönotto

Laita kaapin varusteet paikalleen jääkaappiin ja työnnä pistoke pistorasiaan. Käännä jääkaapin sisällä, oikealla puolella sijaitsevaa, termostaattia haluttuun asentoon. Keski-asento on tavallisesti sopiva normaali-toiminnoille. „0”-asennossa laite ei kylmene.

Seuraava kappale sisältää lämpötilan asetusohjeita.

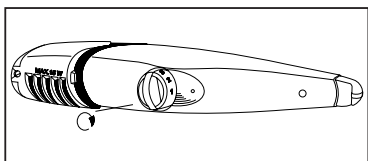

Lämpötilan säätäminen

Termostaatti ohjaa laitteen toimintaa.

Käännettäessä lämpötilan säädin suurempaan lukemaan saadaan kylmempi sisälämpötila.

Pakastimen lämpötila, -18 °C tai alempi, saadaan kääntämällä lämpötilan säädin asentoon „3”. Lämpötilan säätimen ollessa tässä asennossa on jääkaapin sisälämpötila noin +5 °C, tai alempi. Lämpötilan säätimen keski-asento, „3”, on normaalisti sopivin.

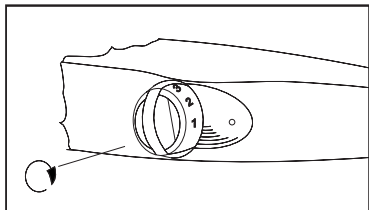

Jääkaapin sisälämpötilaan vaikuttaa lämpötilan säätimen asento, sijoituspaikan lämpötila, oven avaamistiheys ja laitteeseen äskettäin asetettujen ruokatarvikkeiden määrä.

i Lämpötilan säätimen ollessa maksimiasennossa „5”, esim. kesäaikana, kompressorin saattaa käydä yhtäjaksoisesti. Tämä ei kuitenkaan häiritse laitteen toimintaa.

Jääkaapin käyttö

i Jääkaapin moitteettoman jäähdytystehon turvaamiseksi, jääkaapissa on oltava riittävä ilmankierto. Älä peitä tämän vuoksi jääkaapin hyllyjä paperilla, tarjottimilla, ym.

i Älä laita lämpimiä ruokatarvikkeita jääkaappiin, niiden tulee ensin jäähtyä.

i Peitä kaikki ruokatarvikkeet asianmukaisesti, jotta maut ja tuoksut eivät pääse sekoittumaan.

Ruokatarvikkeiden säilyttäminen jääkaapissa

Sijoita ruokatarvikkeet jääkaappiin oheisen kuvan mukaisesti:

1. Voi, juusto
2. Munat
3. Puristetut pilkott, tölkit, hapankermavaalimisteet, pienet pullo
4. Isot juomapullot
5. Hedelmät, juurekset, salaatti
6. Tuore liha, leikkeleet, makkarat jne.
7. Maito, maitotaloustuotteet
8. Valmisruoat, leivonnaiset, avoimet tölkit ym.

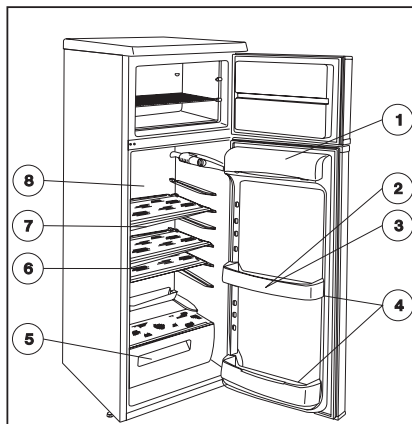

Ruokatarvikkeiden säilytysaika

Käyttöohjeen loppussa on taulukko ruokatarvikkeiden säilytysajoista.

Tämä ruokatarvikkeiden säilytysaikataulukko on ainoastaan suuntaa antava, koska säilytysaikaa vaikuttaa myös ruokatarvikkeen tuoreus ja käsittely.

Huomaa, että valmispakaste säilyy jääkaapissa ainoastaan noin 1 vuorokauden. Tarkista säilytysaika ja -tapa valmispakasteen pakkauksesta.

Näin käytät pakastinta

Pakastaminen

Pakastamiseen liittyviä käytännön ohjeita:

Pakasta ainoastaan ensiluokkaisia ruokatarvikkeita.

Aseta lämpötilan säädin „3”-asentoon ennen pakastamisen aloittamista. Aseta pakastettavat ruokatarvikkeet pakastimen yläosaan. Pakastusvaihe kestää noin 24 tuntia. Aseta lämpötilan säädin normaaliasentoon 24 tunnin kuluttua. Jos säätimen normaaliasento on „3”, jätä se niin. Siirrä pakastuneet ruokatarvikkeet pakasteosan lankahyllylle.

i Vältä pakasteosan oven avaamista pakastusvaiheen ollessa kesken.

i Lämpötilan säädintä ei tarvitse kääntää suurempaan lukemaan (esim. „5“-asettoon). Pakastusvaihe kestäisi näin lyhyemmän aikaa, mutta jääkaappiosan lämpötila saattaisi laskea 0°C:seen ja jääkaapissa säilytettävänä olevat ruokatarvikkeet ja juomat saattaisivat jäätyä.

i Älä pakasta liian suuria määriä kerrallaan. Laitteen pakastusteho on mainittu teknisissä tiedoissa.

i Vältä jääpalojen valmistamista, kun pakastustoiminto on kesken, koska se saattaa alentaa laitteen pakastustehoa.

Pakasteiden säilyttäminen pakastimessa

Siirrä jo pakastuneet ruokatarvikkeet pakastekoreihin, kun pakastusvaihe on päättynyt. Näin pakastimeen voi sijoittaa uusia ruokatarvikkeita pakastumaan.

i Noudata valmispakasteiden pakkauksessa olevaa säilytysaikaa. Kotona pakastetuissa ruokatarvikkeissa katso pakastimen ovesa olevia säilytysohjeita. Symbolit tarkoittavat eri ruokatarvikkeita ja numero tarkoittaa maksimisäilytysaikaa kuukausissa.

i Siirrä valmispakasteet mahdollisimman nopeasti pakastimeen, jotta kylmäketju ei katkeaisi. Sulaneita pakasteita ei saa pakastaa uudelleen, vaan ne on käytettävä mahdollisimman nopeasti.

i Käytännön neuvoja ja ohjeita

- Jotta ruokatarvike säilyi pitkään, on pakastimen sisälämpötilan oltava -18 °C tai alhaisempi.
- Pakastimen pakastuslevyllä on kaksi kylmävaraajaa. Säilytä ne pakastimessa, koska ne lisäävät pakastimen lämmönnousuaikaa mahdollisen toimintahäiriön sattuessa.
- Tarvittaessa kylmävaraajat voi asettaa kylmälaukkuun ja näin ne toimivat esim. matkoilla kylmänlähteenä.
- Tarkista säännöllisesti, että laite toimii moitteettomasti. Näin estät ajoissa, mahdollisen toimintahäiriön sattuessa, pakasteiden sulamisen.

Vinkejä ja ideoita

Seuraavassa kappaleessa on vinkejä ja ideoita energiansäästöön sekä myös ympäristöinformaatiota koskeva kappale.

i Energiansäästövihteitä

- Varmista, että kaappi sijoitetaan niin, ettei siihen pääse kohdistumaan suoraa auringonpaistetta ja että se on etäällä lämmönlähteistä, esim. liesi.
- Varmista kaapin riittävä ilmankierto. Älä estä ilmankiertoa peittämällä tuuletusriiiloita.
- Älä pidä ovea auki tarpeettomasti ja vältä oven jatkuvaa avaamista.
- Pakkaa ruokatarvikkeet suljettuihin rasioihin ennen kuin asetat ne laitteeseen.
- Anna lämpimien ruokatarvikkeiden jäätyä ennen kuin asetat ne laitteeseen.

i Kylmälaite ja ympäristö

Tämä kaappi ei sisällä otsonikerrosta vaarantavia aineita. Romuttaessasi kaappia, vie kaappi asianmukaiseen kierrätyskeskukseen. Asialliseen romuttamiseen liittyvää tietoa saa kuntasi jätehuoltoa hoitavalta viranomaiselta. Älä vahingoita kaapin kylmäjärjestelmää kaapin takana.

Kaikki kaapin osat, jotka on merkitty symbolilla  ovat kierrätettäviä.

Huolto ja puhdistus

Sulattaminen

Laitteen toimiessa muodostuva huurre kertyy laitteen sisäpinnoille.

Jos muodostuva huurre- ja jääkerros on paksu, se haittaa laitteen toimintaa ja lisää energiankulutusta.

Jääkaapin sulatus toimii automaattisesti aina, kun kompressori pysähtyy. Huurteen muodostumista voidaan ehkäistä:

- laittamalla kaapin ainoastaan jäätyneitä elintarvikkeita
- välttämällä oven tarpeetonta avaamista ja sen pitämistä auki liian pitkiä aikoja

Sulavesi valuu jäähdytyslevyllä sulavesikanavaa pitkin laitteen takana, kompressorin päällä sijaitsevaan sulavesikoteloon.

⚠ Puhdista jääkaapin sisällä oleva sulavesikanava säännöllisesti, ettei sulavesi valuisi kaapin sisälle.

Säilytä sulavesikanavan puhdistukseen tarkoitettu puhdistuspuikko sulavesikanavassa, katso kuva.

Jotta sulavesikanava ei tukkeutuisi, älä laita ruokatarvikkeita kiinni jäähdytyslevyyn. Pakkauskaareet saattavat jäädä kiinni jäähdytyslevyyn ja tukkia sulavesikanavan sulatustoiminnon aikana.

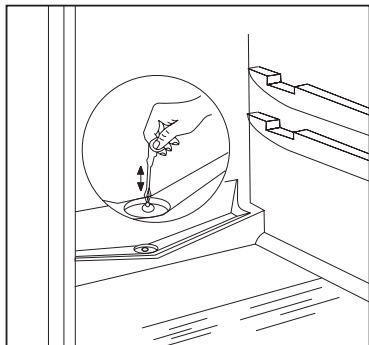

i Tilapäisesti kasvaneen jäähdytystehon aikana - esim. kesäaika, kompressorin on käynnissä jatkuvasti - sulatustoiminto käynnistyy, kun kompressorin pysähtyy.

Jääkaapin höyrystinlevyn pinnalla saattaa olla huurreta ja vesipisaroita, tämä on täysin normaalia.

Pakasteosassa ei ole automaattisulatususta, joten sulata pakastin säännöllisesti.

Jos huurre- ja jääkerros ei ole liian paksu, sen voi raaputtaa ja irrottaa muovisella kaapimella.

Sulata pakastin säännöllisesti, viimeistään silloin kun huurrekerroksen paksuus on n. 5 mm.

Poista pakasteet pakastimesta ja kääri ne esim. sanomalehteen ja aseta mahdollisimman kylmään paikkaan.

Irrota pistoke pistorasiasta.

Jätä ovet auki ja puhdista jääkaappi, katso kohta „Puhdistaminen”. Puhdista pakasteosa seuraavasti:

Kun huurre- ja jääkerros on sulanut, pyyhi pakasteosan sisäpuoli lämpimään veteen ja käsitiskiaineeseen kastellulla liinalla tai sienellä. Sulatusvesi valuu pois pakasteosan pohjalla olevasta sulatusvesiaukosta.

Kuivaa pakasteosan pinnat sulatuksen jälkeen kosteutta imevällä liinalla tai sienellä.

Työnnä pistoke takaisin pistorasiaan ja aseta ruokatarvikkeet takaisin laitteeseen.

Voit asettaa lämpötilan säätimen suuremmalle lukemalle parin tunnin ajaksi, jotta laitteen sisälämpötila laskee nopeammin. Aseta lämpötilan säädin takaisin normaaliasentoon tämän ajan kuluessa.

Puhdistaminen

Kytke virta pois aina ennen laitteen puhdistamista.

Puhdista jääkaappi säännöllisesti, pyyhi jääkaapin sisäpinnat ja ovitiiviste lämpimään veteen ja käsitiskiaineeseen kastellulla liinalla tai sienellä.

Älä käytä naarmuttavia tai hankaavia puhdistusaineita. Kytke virta laitteeseen.

Puhdista laitteen takana sijaitseva lauhdutin imuroimalla kerran tai kahdesti vuodessa.

Kun laite ei ole käytössä

Jos laite on poissa käytöstä pidempiä aikoja:

Irrota kaappi sähköverkosta.

Poista ruokatarvikkeet kaapista.

Sulata ja puhdista kaappi em. ohjeiden mukaisesti.

Jätä ovi auki, jottei kaappiin muodostuisi ummehtunutta hajua.

Vianetsintä

Sisävalo - lampun vaihtaminen

Kaapin sisävalo syttyy automaattisesti, kun kaapin ovi avataan. Irrota pistoke pistorasiasta ennen lampun vaihtamista.

Irrota lampun suojuksen ruuvaamalla ruuvit irti. Irrota lampun suojuksen vetämällä nuolen suuntaan.

Vaihda lamppu uuteen, lampun teho 15 W, kanta E14.

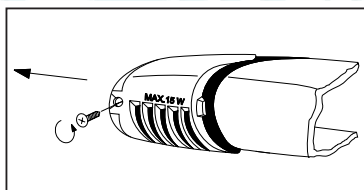

Kiinnitä lampun suojuksen takaisin paikalleen. Työnnä pistoke pistorasiaan.

Jos kaappi ei toimi...

Kaapin käytön aikana saattaa ilmetä vikoja, jotka eivät kuitenkaan vaadi huoltomiehen käyntiä. Tarkista seuraavat asiat ennen huollon kutsumista paikalle.

Kun kaappi on toiminnassa, siitä kuuluu ääniä (esim. kompressorin ollessa käynnissä tai kylmäaineen kiertäessä putkistossa). Nämä käyntiänet ovat täysin tavallisia.

⚠ Kaapin normaaliin toimintaan kuuluu, että kompressorin on välillä pysähtyksissä. Älä koske kaapin sähköisiin osiin, ennen kuin olet irrottanut kaapin sähköverkosta.

Ongelma	Mahdollinen syy	Toimenpide
Jääkaapissa on liian lämmintä.	Jääkaapin lämpötilan säädin on asetettu liian pienelle lukemalle. Ruokatarvikkeet on aseteltu niin, ettei kylmä ilma pääse kiertämään niiden välissä. Ovi ei ole kunnolla kiinni.	Aseta jääkaapin lämpötilan säädin suuremmalle lukemalle. Laita ruokatarvikkeet niin, että kylmä ilma pääsee kiertämään niiden välissä. Tarkista, että ovi on kunnolla kiinni ja että tiivistelista on ehjä ja tiivis.
Pakastimessa on liian lämmintä.	Pakastimen lämpötilan säädin on asetettu liian pienelle lukemalle. Ovi ei ole kunnolla kiinni. Pakastimeen on laitettu suuri määrä ruokatarvikkeita. Ruokatarvikkeet on aseteltu niin, ettei kylmä ilma pääse kiertämään niiden välissä.	Aseta pakastimen lämpötilan säädin suuremmalle lukemalle. Tarkista, että ovi on kunnolla kiinni ja että tiivistelista on ehjä ja tiivis. Odota muutama tunti ja tarkista lämpötila uudelleen. Laita ruokatarvikkeet niin, että kylmä ilma pääsee kiertämään niiden välissä.
Jääkaapin sisällä olevaa jäähdytyslevyä pitkin valuu vettä. Jääkaappiin valuu vettä. Lattialle valuu vettä.	Se on täysin normaalia. Automaattisen sulatuksen aikana jäähdytyslevyn pinnalla oleva huurre sulaa. Sulavesikouru on tukossa. Ruokatarvikkeet on sijoitettu niin, että ne estävät veden valumisen sulavesikouruun. Sulavesi ei valu haihdutuskaukaloon.	Puhdista jääkaapin sulavesikouru ja tyhjennysreikä vanupikeillä tai piipunpuhdistajalla. Tarkista, ettei ruokatarvikkeita ole sijoitettu siten, että ne estävät veden valumisen sulavesikouruun. Tarkista, että kaapin takana oleva sulavesiletku johtaa haihdutuskaukaloon.
Muodostuu paljon huurretta ja jäätä.	Ruokatarvikkeita ei ole pakattu kunnolla. Ovet eivät ole kunnolla kiinni. Lämpötilan säädin on asetettu liian suurelle lukemalle.	Tarkista, että ruokatarvikkeet on pakattu kunnolla. Tarkista, että ovet ovat kunnolla kiinni ja että tiivisteliat ovat ehjät ja puhtaat. Aseta lämpötilan säädin pienemmälle lukemalle.
Kompressorin käy jatkuvasti.	Lämpötilan säädin on asetettu liian suurelle lukemalle. Ovet eivät ole kunnolla kiinni. Pakastimeen on laitettu suuri määrä ruokatarvikkeita. Laitteeseen on asetettu liian lämpöisiä ruokatarvikkeita. Laite on sijoitettu liian lämpimään paikkaan.	Aseta lämpötilan säädin pienemmälle lukemalle. Tarkista, että ovet ovat kunnolla kiinni ja että tiivisteliat ovat ehjät ja puhtaat. Odota muutama tunti ja tarkista lämpötila uudelleen. Jäädytä ruokatarvikkeet huoneenlämpöiseksi, ennen kuin asetat ne laitteeseen. Sijoita laite viileään paikkaan ja ettei siihen pääse kohdistumaan suoraa auringonvaloa.
Laite ei toimi lainkaan. Jäähdytys ja valot eivät toimi. Merkkivalot eivät toimi.	Pistotulppa ei ole kunnolla pistorasiassa. Sulake on rikki. Lämpötilan säädintä ei ole asetettu. Kaappiin ei tule virtaa.	Työnnä pistotulppa pistorasiaan. Vaihda sulake. Aseta lämpötila kääntämällä säädintä, katso kohta „Laitteen käyttöönotto”. Kokeile liittämällä pistorasiaan jokin muu sähkölaite.
Kaapin äänitaso on korkea.	Kaappia ei ole sijoitettu oikein.	Tarkista, että kaappi on sijoitettu vaakasuoraan kaikkien neljän jalkansa varaan.

Jos tämä taulukko ei auta ongelman ratkaisussa, ota yhteyttä lähimpään valtuutettuun huoltoon.

Asennusohjeet

Tekniset tiedot

Malli	ZRT 623 W	
Bruttotilavuus (l)	Pakastin: 44	Jääkaappi: 190
Nettotilavuus (l)	Pakastin: 44	Jääkaappi: 186
Leveys (mm)	545	
Korkeus (mm)	1404	
Syvyys (mm)	604	
Energian kulutus (kWh/24 h)	0,78	
(kWh/vuosi)	285	
Energialuokka	A	
Pakastusteho (kg/24 h)	3	
Lämmönnousaika (h)	19	
Nimellisvirtavoimakkuus (A)	0,8	
Paino (kg)	51	
Kompressorien lukumäärä	1	

Kaapin asennus

Kuljetus, pakkauksesta purkaminen

i On suositeltavaa kuljettaa kaappia pystyasennossa.

Odota kuljetuksen jälkeen n. 4 tuntia, ennen kuin kytket kaapin toimintaan, jotta kylmäaine ehtii tasaantua.

Purkaessasi kaappia pakkauksesta, tarkista, ettei siinä ole kuljetusvaurioita. Ilmoita mahdollisista kuljetusvaurioista välittömästi kaapin jälleenmyyjälle.

Puhdistus ennen käyttöä

Irrota teipit ja kuljetustuet.

Puhdista kaapin sisäosat käyttäen haaleaa vettä, mietoa pesuainetta ja pehmeää riepua.

Kaapin sijoittaminen

Kaapin ympäröivä lämpötila vaikuttaa energiankulutukseen ja kaapin toimintaan. Jotta kaappi toimisi kunnolla, varmista, että ympäristön lämpötila on välillä +16...+32 °C. Ilmastoluokka N (tieto merkitty myös kaapin arvokilpeen).

Ilmastoluokka	Ympäristön lämpötila
SN	+10...+32°C
N	+16...+32°C
ST	+16...+38°C
T	+16...+43°C

Mikäli ympäristön lämpötila on alle suositusarvon, saattaa jääkaapin lämpötila nousta liian korkeaksi.

Mikäli ympäristön lämpötila kohoaa yli suositusarvon, kompressorin käy silloin pidempään ja energiankulutus nousee.

Kun asetat kaappia paikalleen, varmista, että se seisoo suorassa - käytä tätä varten kahta, laitteen etuosan pohjassa sijaitsevaa säätöalkaa (kuva 1).

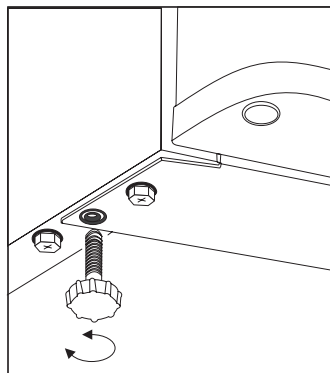

Lisätarvikkeiden pussissa on myös kaksi etäisyystukea, jotka kiinnitetään jääkaapin takakulmiin ylös. Etäisyystukea käännetään 45° kunnes se lukittuu paikalleen, nuoli on tällöin pystyasennossa. Etäisyystukien tarkoitus on varmistaa riittävä tila jääkaapin takana sijaitsevaa lauhdutinta varten.

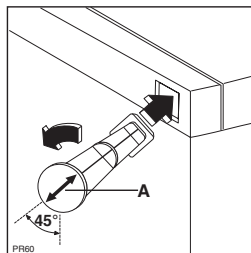

Älä sijoita kaappia suoraan suoraan auringonpaisteeseen, tai lämmönlähteen, kuten liedien viereen.

Jääkaapin ilmankierto on suunniteltu niin, että se voidaan sijoittaa suoraan seinää vasten.



Varmista kaapin riittävä ilmankierto kuvan mukaisesti.

A: Kalusteisiin sijoitettuna

B: Vapaasti sijoitettuna

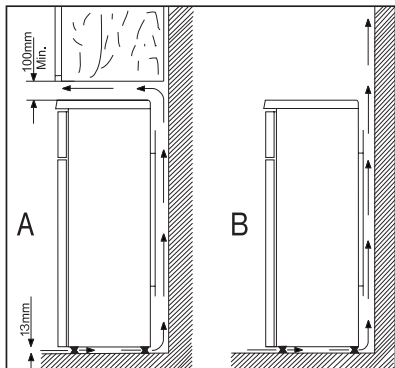

Oven kätisyyden vaihtaminen

Oven kätisyys voidaan tarvittaessa vaihtaa oikealta vasemmalle.

Kätisyyden on toimittaessa oikeanpuoleinen.

- Kytke virta pois laitteesta.
- Kallista laite taaksepäin varovasti esim. tuolin avulla. Pyydä tarvittaessa toisen henkilön apua.
- Irrota tuuletussäleikön ruuvien peitetulpat esim. veitsen avulla. Irrota tuuletussäleikkö ruuvaamalla ruuvit (2 kpl).
- Irrota alasarana ruuvaamalla ruuvit (2 kpl) ja aluslaatat (2 kpl).
- Irrota alaovi.
- Irrota keskisarana ruuvaamalla ruuvit (2 kpl) ja aluslaatat (2 kpl).
- Irrota pakastelokeron luukku.
- μ Irrota yläsaranan tappi ruuvaamalla ja kiinnitä se toiselle puolelle.
- Irrota keskisaranan kiinnitysreikien peitetulpat vasemmalta puolen ja kiinnitä ne vastakkaiselle puolelle.
- Aseta pakastelokeron luukku yläsaranan tappiini.
- Kiinnitä keskisarana vasemmalle puolelle ruuvaamalla ruuvit (2 kpl) ja aluslaatat (2 kpl). Tarkista, että pakastelokeron luukku on asennettu suoraan.
- Aseta alaovi paikalleen keskisaranaan.
- Kiinnitä alasarana vasemmalle puolelle ruuvaamalla ruuvit (2 kpl) ja aluslaatat (2 kpl). Tarkista, että ovi on asennettu suoraan.
- Siirrä tuuletussäleikössä oleva peitelevy nuolen mukaisesti (1) vastakkaiselle puolelle (2).

- Aseta tuuletussäleikkö paikalleen ruuvaamalla ruuvit (2 kpl) ja aseta ruuvien peitetulpat paikalleen.

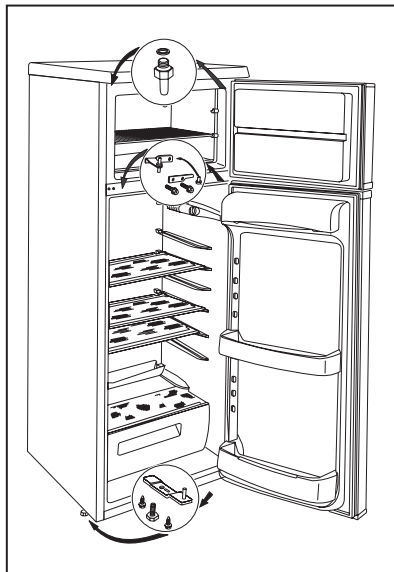

- Nosta laite takaisin pystyasentoon. Asenna laite paikalleen, tarkista, että se on vaakasuorassa. Kytke virta laitteeseen.

Halutessasi voit ottaa myös yhteyttä lähimpään valtuutettuun huoltoliikkeeseen, joka vaihtaa laitteen kätisyyden korvausta vastaan.

Sähköliitäntä

Tämä laite toimii 230 V ~ 50 Hz jännitteellä.

Liitä laite maadoitettuun pistorasiaan. Mikäli kotisi pistorasiat eivät ole maadoitettuja, ota yhteys ammattitaitoiseen sähköasentajaan.

☺ Tämä kaappi täyttää seuraavat EU-direktiivit:

- 73/23 EU päivätty 19.02.73 (pienjännitedirektiivi) ja seurannaismuutokset.
- 89/336 EU päivätty 03.05.89 (sähkömagneettinen yhteensopivuus) ja seurannaismuutokset.
- 96/57 ETY - 96/09/03 (energiatohokkuusdirektiivi) sekä sen myöhemmät muutokset.

Säilytysaikataulukko (1)

Ruoka	Säilytysaika vuorokausissa							Pakkaus
	1	2	3	4	5	6	7	
Raaka liha	X	X	x	x	x			tuorekelmu, ilmatiivis
Keitetty liha	X	X	X	x	x	x		säilytysastia
Paistettu liha	X	X	X	x	x			säilytysastia
Raaka jauheliha	X							säilytysastia
Paistettu jauheliha	X	X	x	x				säilytysastia,
Leikkeleet, makkarat	X	X	x	x				tuorekelmu, voipaperi
Tuore kala	X	x	x					tuorekelmu, ilmatiivis
Keitetty kala	X	X	x	x				säilytysastia
Paistettu kala	X	X	x	x	x			säilytysastia
Säilykekalat (avattu)	X	x	x					säilytysastia
Tuore broileri	X	X	X	x	x	x		tuorekelmu, ilmatiivis
Paistettu broileri	X	X	X	x	x	x		säilytysastia
Tuore kana	X	X	x	x	x			tuorekelmu, ilmatiivis
Keitetty kana	X	X	x	x	x			säilytysastia
Tuore anka, hanhi	X	X	X	x	x	x		tuorekelmu, ilmatiivis
Paistettu anka, hanhi	X	X	X	X	x	x	x	säilytysastia
Avaamaton voi	X	X	X	X	X	X	X	alkup. pakkaus
Avattu voi	X	X	x	x	x	x	x	alkup. pakkaus
Maitopurkki	X	X	X	x	x			alkup. pakkaus
Kerma	X	X	x	x				muovirasia
Hapankerma	X	X	X	X	x	x	x	muovirasia
Juusto (kova)	X	X	X	X	X	X	X	alumiinifolio
Juusto (pehmeä)	X	X	X	X	x	x	x	tuorekelmu
Maitotuotteet	X	X	X	X	x	x	x	tuorekelmu
Kananmunat	X	X	X	X	X	X	X	
Pinaatti	X	X	x	x				tuorekelmu
Vihreät herneet ja pavut	X	X	X	X	x	x	x	tuorekelmu
Sienet	X	X	x	x	x			tuorekelmu
Porkkanat, juurekset	X	X	X	X	X	X	X	tuorekelmu
Pippurit	X	X	x	x	x			tuorekelmu
Tomaatit	X	X	X	X	X	X	X	tuorekelmu
Kaali	X	X	X	X	X	x	x	tuorekelmu
Heikosti säilyvät hedelmät ja marjat (esim. mansikka)	X	X	X	x	x			tuorekelmu
Muut hedelmät	X	X	X	X	x	x	x	tuorekelmu
Säilykehedelmät (avattu)	X	X	X	x	x			säilytysastia
Kermakakut	X	X	x	x				säilytysastia

Huom!

X: tavanomainen säilytysaika

x: mahdollinen säilytysaika (koskee ainoastaan aivan tuoreita tuotteita)

Säilytysaikataulukko (2)

Pakasteiden säilytysajat

Pakasteet	Jääkaapissa +2 ... +7 °C	****-pakastimessa -18 °C
Vihannekset: vihreät pavut, vihreät herneet, sekavihannekset, kurpitsat, vilja, jne	1 vuorokausi	12 kuukautta
Valmisruoat: kasvisruoat, kasvishöystöt lisukkeet, jne	1 vuorokausi	12 kuukautta
Valmisruoat: sisäpaisti, lammasruoat, sianliharuoat, vanukkaat, jne	1 vuorokausi	6 kuukautta
Peruna- ja pastaruoat: perunamuusi, pastat, ranskanperunat, jne	1 vuorokausi	12 kuukautta
Keitot: lihakeitto, papu- ja hernekeitto, jne	1 vuorokausi	6 kuukautta
Hedelmät: kirsikat, karviaismarjat, hedelmärahkat	1 vuorokausi	5 kuukautta
Liha ja kala: kana, ankkua, hanhi, tuore kala	1 vuorokausi	6 kuukautta
Jäätelöt	1 vuorokausi	3 viikkoa

Valmistaja pidättää laitteen muutosoikeuden.

Innan installation och användning av skåpet läs noggrant igenom bruksanvisningen. Den innehåller säkerhetsåtgärder, tips, information och uppslag. Om kylskåpet används enligt instruktionerna kommer det att fungera som det ska och vara till största belåtenhet.

Symbolerna nedan hjälper dig att lättare hitta information.



Säkerhetsåtgärder

Denna symbol upplyser dig om varningsord och information gällande ditt skåp.



Tips och användbar information.



Miljö-information.



Symbol för uppslag

Vid denna symbol hittar ni uppslag om förvaring av matvaror.



Symbolen på produkten eller emballaget anger att produkten inte får hanteras som hushållsavfall. Den skall i stället lämnas in på uppsamlingsplats för återvinning av el- och elektronikkomponenter. Genom att säkerställa att produkten hanteras på rätt sätt bidrar du till att förebygga eventuellt negativa miljö- och hälsoeffekter som kan uppstå om produkten kasseras som vanligt avfall. För ytterligare upplysningar om återvinning bör du kontakta lokala myndigheter eller sophämtningstjänst eller affären där du köpte varan.

Innehållsförteckning

Viktig säkerhetsinformation	14	Underhåll	17
Allmänna säkerhetsåtgärder	14	Avfrostning	17
Åtgärder för barns säkerhet	14	Regelbunden rengöring	18
Säkerhetsåtgärder för installation	14	Om skåpet inte används	18
Säkerhetsföreskrifter för Isobutan	14	Felsökning	18
Instruktion för användaren	15	Byte av lampa	18
Allmän information	15	Om något ej fungerar	19
Beskrivning av skåpet, huvuddelar	15	Installations - instruktioner	20
Hantering av skåpet	16	Teknisk data	20
Att starta skåpet	16	Att installera skåpet	20
Att reglera temperaturen, inställning	16	Transport och uppackning	20
Hur man använder kylskåpet	16	Rengöring	20
Förvaring i kylskåpet	16	Ställ skåpet på plats	20
Förvaringstid och matens temperatur	16	Omhängning av dörr	21
Att använda frysen	16	Elektrisk koppling	22
Infrysning	16	Lagringstidstabell (1)	22
Förvaring i frysen	17	Lagringstidstabell (2)	23
Användbara råd och tips	17		
Tips och uppslag	17		
Skrotning och återvinning	17		

Viktig säkerhetsinformation

Allmänna säkerhetsåtgärder

- Spara bruksanvisningen då den måste finnas med om skåpet säljs eller överläts till annan person.
- Skåpet är avsett för förvaring av matvaror för normalt hushållsbruk enligt denna bruksanvisning.
- **Endast specialiserade företag med behörighet kan genomföra underhållsarbete, reparation och byte av elsladden.** Endast delar tillhandahållna av dessa ska användas, annars finns det risk för skador på person eller på skåpet.
- Skåpet är strömlöst endast om sladden är urkopplad. Innan rengöring och service måste kontakten vara urkopplad (Dra ej ut kontakten med sladden) Om uttaget är svårt att nå, stäng av skåpet genom att stänga av strömmen.
- Elsladden får ej förläggas.
- **Kontrollera att sladd och stickkontakt inte kommer i kläm bakom kyl/frysén.**
 - en skadad sladd och kontakt kan överhettas och orsaka brand.
- **Kontrollera att kyl/frysén eller något annat inte står på sladden.**
 - det kan orsaka kortslutning och risk för brand
- **Tag inte ur stickkontakten genom att dra i sladden, speciellt om skåpet ska dras fram ur en nisch.**
 - skador på sladden kan orsaka elektrisk stöt, kortslutning och risk för brand.
 - om elsladden är skadad måste den bytas ut av en certifierad elektriker eller servicetekniker.
- **Anslut inte stickkontakten om vägguttaget sitter löst.**
 - Då finns risk för elektrisk stöt eller brand.
- Använd ej skåpet utan lampskydd för inre belysningen.
- Under städning, tining och uttagning av djupfrys mat eller islådan, låt inte vassa eller hårda föremål komma i kontakt med kylsystemet då de kan orsaka skada på skåpet.
- Se till så att inte vätska kommer i kontakt med termostat och belysningslåda.
- Glass och is kan orsaka skador om de intas direkt uttagna ur frysen.
- Efter upptiningen kan inte varorna omfrysas utan de måste förbrukas snarast.
- Förvara konsumentförpackade frysvaror enligt tillverkarens anvisningar.
- Försök aldrig att påskynda upptinningsprocessen med hjälp av elektriska apparater eller kemikalier.
- Ställ aldrig något varmt på plastdelarna.
- Förvara aldrig explosiva gaser eller vätskor i kyl- eller frysutrymme då de kan explodera.
- Förvara inte kolsyrad dryck, dryck på flaska eller frukt i glasburk i frysutrymme.
- Kontrollera och rengör utloppet för avrinningsvattnet. Om utloppet blir tilltäppt kan

avrinningsvattnet orsaka en kortare livslängd för skåpet.

Åtgärder för barns säkerhet

- Låt aldrig barn leka med skåpets emballage. Plast kan orsaka kvävning.
- Vuxna ska hantera skåpet. Låt ej barn leka med det eller dess reglage.
- Vid kassering av skåpet, stäng av skåpet och dra ut stickkontakten, klipp av anslutningssladden (så nära skåpet som möjligt) och avlägsna dörren. Därigenom undviks att lekande barn kan låsa in sig i skåpet (risk för kvävning) eller kan råka ut för andra livsfarliga situationer.
- Denna apparat är inte avsedd att användas av personer (inklusive barn) med nedsatt eller begränsad fysisk, sensorisk eller mental förmåga, eller av personer i avsaknad av erforderliga kunskaper, såvida inte apparaten brukas under överinseende av en ansvarig vuxen person eller efter instruktioner från densamma.

Säkerhets åtgärder för installation

- Placera skåpet mot vägg för att förebygga risken för beröring av varma delarna (kompressor, kondensator) och därmed undviks eventuella brännskador.
- Vid flyttning av skåpet, se till att kontakten är urtagen.
- Vid placering av skåpet se till att inte den står på sladden.
- Se till att det finnas tillräckligt med luftcirkulation runt om skåpet. Underlåtenhet kan leda till överhettning. Följ installationsinstruktioner för lämplig ventilation.
- Se kapitel "Montering".

Säkerhetsföreskrifter för Isobutan

- Köldmedlet i skåpet är isobutan (R600a)
- Luftcirkulationen runt skåpet ska vara god och luftkanalerna under och bakom ska vara fria och oblockerade.
- Låt inte vassa föremål komma i kontakt med kylsystemet bakom och inuti skåpet. Punkteras kylsystemet förstörs skåp och matvaror.
- Använd inte andra mekaniska isskrapor eller andra hjälpmedel för att påskynda avfrostningen än vad tillverkaren rekommenderar.
- Använd inga elektriska apparater i skåpet förutom de som tillverkaren rekommenderar.

 **För din egen säkerhet och egendom se till att bruksanvisningen alltid finns till hands. Tillverkarna är ej ansvariga för skador som åstadkommit genom försumelse.**

Instruktion för användaren

Allmän information

Skåpets officiella beteckning är kombinerad kyl/frys med en kompressor och frys i dess nedre del. Skåpet har- förutom de allmänna funktionerna- en separat frys med egen dörr. Enligt dess beskrivning är den avsedd att rymma en bestämd mängd frysta

och djupfrysta varor under en begränsad tid, och även för framställning av is.

Skåpet uppfyller standardkraven mellan olika temperaturnivåer enligt klimatklassificering.

Bokstavssymbolen för klimatinivå finns angiven på typskylt.

Beskrivning av skåpet, huvuddelar

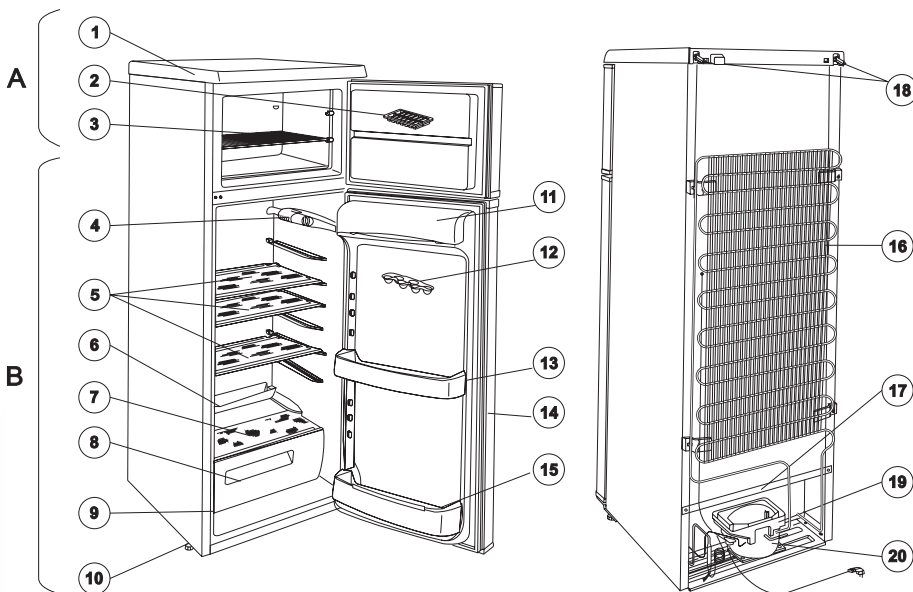

A - Frys

B - Kylskåp

1. Topp
2. Islåda
3. Trådhylla i frysfacket
4. Belysningsbox
5. Glashylla
6. Avrinningsränna
7. Glashylla
8. Grönsakslåda
9. Typskylt

10. Justerbara fötter

11. Smörfack

12. Äggglåda

13. Dörrfack

14. Dörrlist

15. Flaskfack

16. Kondensator

17. Utlopp för avrinningsvatten

18. Distanskloss

19. Avdunstningsfack

20. Kompressor

Hantering av skåpet

Att starta skåpet

Placera tillbehören inne i kylskåpet och sätt i kontakten i vägguttaget. För att starta nedkylningen, vrid kontrollvredet på högra sidan om kylutrymmet från „0” medurs enligt illustration. På läge „0” är kylskåpet ur drift.

Nästa stycke ger instruktioner för inställning.

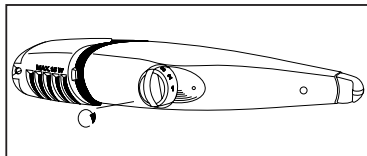

Att reglera temperaturen, inställning

Termostatreglering avbryter skåpets gång automatiskt under lång eller kort tid beroende på inställning sedan återställs den när den uppnått nödvändig temperatur.

Genom att vrida termostatvredet mot de högre siffrorna uppnås en mer intensiv kyla.

-18°C eller lägre kan uppnås i frysen om termostatens kontrollvred vrids till „3”. I så fall kommer temperaturen i kylskåpet automatiskt att ligga på omkring +5 °C eller under. Läge „3” uppfyller i allmänhet behoven för kylning av mat.

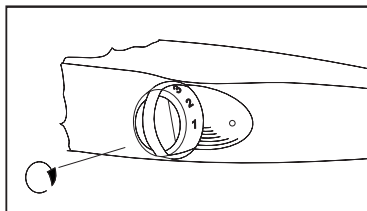

Temperaturen i kylskåpet påverkas inte bara av termostatens position utan också av omgivande temperatur, antal gånger dörren öppnas och mängden av mat nyligen inlagd i frysen osv.

i Vid maxiinställning, läge „5” då minskad temperatur krävs p.g.a. tex. värmeböljan kompressorn vara i drift oavbrutet. Detta skadar inte skåpet.

Hur man använder kylskåpet

i För att den kalla luften ska kunna cirkulera fritt se till att inte täcka hyllorna med papper, brickor osv.

i Ställ inte in varma varor, utan vänta tills de svalnat något, (rumstemperatur), på så sätt undviker du onödig frostbildning.

i Täck över alla varor ordentligt (plast och aluminiumfolie), lukt och smak kan annars

spridas mellan varorna. På så sätt behåller maten sin fuktighet och exempelvis grönsaker blir inte uttorkade på bara några dagar.

Förvaring i kylskåpet

Tänk på skissen i illustration vid placeringen av olika matvaror.

1. Ost, smör Burkmat (öppnad)
2. Ägg
3. Burkmat, små flaskor, läskedryck
4. Stora flaskor
5. Frukt, grönsaker, sallad
6. Färskt kött, kallskuret, korv osv.
7. Mejeriprodukter
8. Konditorivaror, färdiglagad mat, färskt kött, kallskuret, dryck osv.

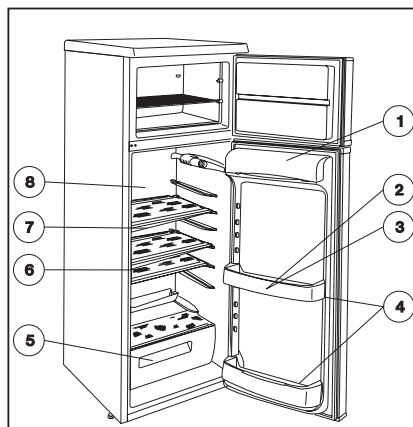

Förvaringstid och matens temperatur

Tabellerna i slutet av användarinstruktioner ger information om lagringstid i frys och kylfacket.

Lagringstid kan ej beräknas exakt på förhand, det beror på matens färskhet och behandling innan. Därför räknas lagringstiden mer som informativ.

Om du inte vill använda djupfrys mat på en gång kan du lagra den i 1 dygn i kylskåpet (tills den har tinat). Om den har tinats ska den inte omfrysas utan användas snarast.

Det går att bevara snabbinfrys mat på detta sätt bara om den inte har tinats - även för en kort tid.

Att använda frysen

Infrysning

Infrysning av varor görs alltid i frysfacket efter lämplig förberedning.

Innan infrysning startas, sätt termostatvredet på läge „3” och placera hyllan i frysdelen högst upp. Placera därefter det som ska frysas in direkt på gallerhyllan. Infrysningen är klar efter 24 timmar.

Ställ tillbaka termostatsvredet på läge „Medium” (läge 2-3) eller låt det var på läge „3” vilket är lagom vid normal förvaring.

i Undvik att öppna dörren till den frysta maten under infrysningen, om möjligt.

i Det är inte ändamålsenligt att ställa in termostaten i ett högre läge T ex läge „5”), då detta kan leda till att temperaturen i färskmatens utrymme går under 0 °C under en längre tid, vilket då fryser mat och dryck.

i **Frys aldrig mat i större mängd än som finns angivet i „Teknisk information”, annars kan infrysningen misslyckas och efter upptining förstöras (förlora smak, arom etc.).**

i Tillverka inte is samtidigt som du fryser mat, då isframställning drar ner infrysningskapaciteten.

Förvaring i frysen

Efter avslutad infrysning är det praktiskt att flytta den frysta maten från infrysningshyllan till en förvaringshylla längre ned i skåpet, för att lämna plats till nästa infrysning. Anpassningen av hyllorna i fryssdelen kan endast användas vid förvaring, eftersom infrysning bara bör ske på den översta hyllan.

i Glöm ej att följa föreskriven förvaringstid om du köper redan fryst mat. Se instruktioner på frysdörren för förvaring av „hemmafrost” mat. Symbolerna står för olika sorters mat, siffror står för antal månader maten kan förvaras.

i Det går att bevara snabbinfrost mat på detta sätt bara om den inte har tinats - även för en kort tid. Om du inte vill använda djupfrost mat på en gång kan du lagra den i 1 dygn i kylskåpet (tills den har tinat). Om den har tinats ska den inte omfrysas utan användas snarast.

i Användbara råd och tips

- Lägg märke till de ställbara hyllorna, de ökar färskmatfackens användbarhet betydligt. Det är möjligt att ordna om hyllorna när dörren står öppen i 90o vinkel.
- Efter att ha öppnat och stängt frysens dörr kommer vakuemet att öka p.g.a. den låga temperaturen. Vänta därför 2-3 minuter om du vill öppna dörren igen, så att trycket hinner stabiliseras.
- Se till att kontrollera via termostatsvredet att temperaturen ej understiger -18 °C, då en lägre temperatur kan förstöra frysta varor.
- Kontrollera gärna dagligen att skåpet fungerar ordentligt, så att eventuella fel upptäcks i god tid för att undvika att mat förstörs.

Tips och uppslag

Detta kapitel innehåller praktiska tips och uppslag om användning av skåpet för att uppnå maximalt energibesparande, det finns också miljöinformation om skåpet.

Energibesparande

- Undvik att placera skåpet på en solig plats eller i närheten av någonting som utstrålar värme.
- Se till att kondensator och kompressor får tillräckligt ventilation. Täck ej över delarna där ventilationsgallret sitter.
- Slå in alla varor i täta förpackningar så undviks onödig frostbildning.
- Ha inte dörren öppen onödigt länge.
- Ställ vätska i skåpet endast i slutna skålar e.d.
- Varm mat och vätska ska ha rumstemperatur innan den ställs in i skåpet.
- Håll kondensatorn ren.

Skrotning och återvinning

Kontakta Elkretsen AB eller återförsäljaren för att få reda på var du kan lämna produkten för skrotning och återvinning. Du kan också gå in på www.elkretsen.se för att ta reda på närmaste inlämningsställe.

När det gäller kyl- och frysprodukter skall du kontakta din kommun för att få reda var du kan lämna in produkten för skrotning och återvinning.

Material som använts i skåpet markerademed  symbol är återvinningsbart.

Underhåll

Avfrostning

Läckage av fukt i kylutrymmet i form av frost och is är normalt vid användning av skåpet.

Tjock frost och is har en isolerande effekt som kan reducera avkylnings effektiviteten då temperaturen stiger och den kräver mer energi. Tjock frost kan också förhindra öppning av dörren.

Den här typen av skåp har automatisk avfrostning utan extern påverkan. Termostatskontroll avbryter kompressorns gång med regelbundna intervaller - under tiden avbryts avkylningsprocessen. Kylfackets temperatur stiger och avfrostning påbörjas. Efter avfrostningen startar termostatsens funktion automatiskt.

Avrinningsvatten flödar ut genom avrinningsutloppet till avdunstningsbrickan som sitter ovanpå kompressorn och avdunstas beroende på värmen.

⚠ **Kontrollera avrinningsrännan då och då i förebyggande syfte (mot tilltäppning). Om denna blir tilltäppt kan det leda till kortare livslängd av skåpet.**

Rengör avrinningsrännan med den medföljande skrapan som kan ses i figur. Skrapan ska förvaras i rännan.

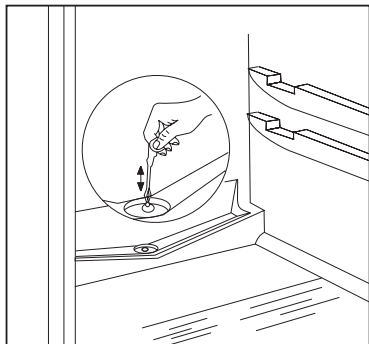

Den vanligaste orsaken till tilltäppning är att man har lagt papper kring maten som då fryser fast på bakre plattan i kylskåpets avkylningsfack. I försök att ta bort papperet kan det gå av och orsaka tilltäppning i utloppet. Var då försiktig och tänk på ovan nämnda vid placering av omslagen mat i skåpet.

i Vid ökad belastning på skåpet då minskad temperatur krävs p.g.a. t ex värmebölja- kan kompressorn vara i drift oavbrutet. Under tiden fungerar inte automatisk avfrostning.

Det är inte onormalt med kvarstående is och frostfläckar efter avfrostning.

Frysaren är ej utrustad med automatisk avfrostning eftersom djupfrys och fryst mat inte tål smälttemperatur.

Om lagret av frost och is inte är för tjockt kan det skrapas av och avlägsnas med en plastskrapa.

Om isen är så tjock att den inte kan skrapas bort med plastskrapan, bör frysskåp avfrostas (i allmänhet 2-3 gånger om året).

Ta ut varorna från frysen och färskmatsutrymmet, lägg isolerande material runt dem. Ställ dem på en sval plats under avfrostning.

Stäng av skåpet och dra ut stickkontakten från väggen, så att skåpets båda delar är avstängda.

Lämna skåpets dörrar öppna och rengör skåpet enligt 'Regelbunden rengöring'. Underhåll och rengör frysen enligt följande:

Torka av avrinningsvattnet då och då med en mjuk trasa eller en svamp i riktning mot sidorna på kylplattorna. Smältvattnet samlas i avrinningsrännan och kan tas bort enligt figur.

Dra ut plastrännan och böj den i pilens riktning. Ställ en passande skål e.d. under rännan.

Skålen i figuren är inte ett tillbehör!

Torka av efter avfrostning, böj tillbaka rännan, och fixera den.

Du rekommenderas att ställa termostaten i högsta läge så att skåpet kan uppnå rätt lagringstemperatur snarast.

Regelbunden rengöring

Rengör gärna kylskåpet var 3:e - 4:e vecka. Rengöringsmedel för hushåll eller tvål får ej användas.

Efter att ha stängt av elen, rengör skåpet med ljummet vatten.

Rengör dörrrens magnetgummi med rent vatten. Efter rengöring, sätt i stickkontakten i vägguttaget.

Damm och smuts som samlas bakom kylskåpet bör avlägsnas och kondensatorn. Avdunstningsbrickan ovanpå kompressorn bör också torkas av två gånger om året.

Om skåpet inte används

Om skåpet inte ska användas under en längre tid följ dessa råd:

Stäng av skåpet och dra ut stickkontakten ur vägguttaget alt skruva ur säkringen.

Ta ut varorna ur skåpet.

Avfropa och rengör som i tidigare anvisningar.

Lämna skåpet öppet för att undvika instängd luft.

Felsökning

Byte av lampa

Om lampan ej tänds kan du byta ut den enligt nedan.

Skåpet ska vara strömlöst.

Ta bort lampans hölje enligt illustrationer i nedersta pilens riktning kan glödlampan bytas ut. (Glödlampans modell: Mignon 322, 230 V, 15 W, E 14 thread)

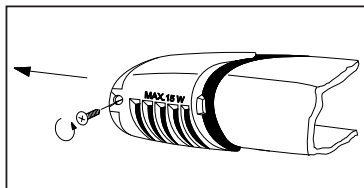

Efter lampans utbyte, sätt tillbaka lampans hölje och anslut skåpet igen.

Avsaknaden av lampan påverkar ej kylskåpets gång.

Om något ej fungerar

Under skåpets gång kan små men besvärliga problem dyka upp, som ej behöver åtgärdas av en tekniker. I nästa kapitel finns information om olika fel för att undvika onödiga kostnader för reparation.

Fäst uppmärksamhet på att skåpet kan låta något under gång (kompressor, och cirkulations ljud). Det är inget fel, bara skåpets normala gång.

 Fäst uppmärksamhet på att skåpet fungerar med avbrott, så att när kompressorn stannar betyder det inte att strömmen är bruten. Därför ska du se till att dra ut stickkontakten ur vägguttaget innan du rör skåpets elektriska delar.

Problem	Möjlig orsak	Lösning
Det är för varmt i kylskåpet.	Termostaten kan vara felaktigt inställd. Om varor ej är svala nog eller felplacerade. Dörren sluter inte tätt eller stängs ej ordentligt.	Ställ in termostaten i högre läge. Placera varorna på ett lämpligare sätt. Kontrollera att dörren stängs ordentligt och att tätningenslistan är hel och ren.
Det är för varmt i frysen	Termostaten kan vara felaktigt inställd. Dörren sluter inte tätt eller stängs ej ordentligt. För mycket mat har lagts in. Varorna ligger för tätt.	Ställ in termostaten i högre läge. Kontrollera att dörren stängs ordentligt och att tätningenslistan är hel och ren. Vänta några timmar och kontrollera temperaturen igen. Placera varorna så att kall luft kan cirkulera omkring dem.
Vatten rinner nerför den bakre plattan i kylskåpet. Vatten rinner in i utrymmet. Vatten rinner ut på golvet.	Det är normalt. Under automatisk avfrostning smälter frost bak i kylskåpet. Utloppet i utrymmet kan vara tilltäppt. Varor kanske hindrar vattnet från att rinna ner i utloppet. Avrinningsrännan leder inte till avdunstnings brickan.	Rengör utloppet. Omflytta varorna. Led rännan rätt.
Det bildas för mycket frost och is.	Varorna är inte förpackade på rätt sätt. Dörren är inte riktigt stängd eller sluter inte tätt. Termostaten kan vara felaktigt inställd.	Förpacka varorna bättre. Kontrollera att dörren är riktigt stängd och att tätningenslistan är hel och ren. Ställ in termostaten i ett högre läge.
Kompressorn arbetar oupphörligen.	Termostaten kan vara felaktigt inställd. Dörren är inte riktigt stängd eller sluter inte tätt. För mycket mat har lagts in. Alltför varm mat har lagts in. Skåpet står på en alltför varm plats.	Ställ in termostaten i högre läge. Kontrollera att dörren stängs ordentligt och att tätningenslistan är hel och ren. Vänta några timmar och kontrollera temperaturen igen. Ställ inte in mat som är varmare än rumstemperatur. Sänk temperaturen i rummet.
Skåpet fungerar inte alls. Varken kylning eller ljus eller	Kontakten är inte i. (forts.) Säkring är trasig. Termostaten är inte på. Det finns ingen ström i uttaget.	Anslut skåpet. Byt säkring. Starta skåpet enligt „Att starta skåpet”. Ring en elektriker.
indikationslampor. Skåpet låter för mycket.	Skåpet står inte rätt.	Kontrollera om skåpet står stadigt (alla fötter skall vara i golvet).

Om inte råden ger resultat, kontakta närmaste återförsäljare.

Installations - instruktioner

Teknisk data

Modell	ZRT 623 W
Brutto kapacitet (l)	Frys: 44 Kylskåp: 190
Netto kapacitet (l)	Frys: 44 Kylskåp: 186
Bredd (mm)	545
Höjd (mm)	1404
Djup (mm)	604
Energikonsumtion (kW/24 h)	0,78
(kW/år)	285
Energiklass, enligt EU standard	A
Frysningkapacitet (kg/24 h)	3
Infrysningstid (T)	19
Nominell strömstyrka (A)	0,8
Vikt (kg)	47
Antal kompressorer	1

Att installera skåpet

Transport och uppackning

i Leverera skåpet i originalförpackningen, det ska stå lodrätt med hänsyn till skyddsvarningar på emballaget.

Efter varje transport, låt skåpet stå ca. 4 timmar innan det sätts igång.

Packa upp skåpet och kontrollera att det är felfritt och utan skador. Eventuella skador ska omedelbart anmälas till återförsäljaren. I detta fall ska emballaget behållas.

Rengöring

Ta bort tejen som har hållit fast de lösa delarna under transporten.

Tvätta sedan skåpet invändigt med ljummet vatten och ett mildt handdiskmedel. Använd en mjuk trasa.

Efter rengörning, torka av skåpet inuti.

Ställ skåpet på plats

Omgivande temperatur påverkar skåpets energiförbrukning och funktion. Vid placeringen, tänk på att det är praktiskt att placera skåpet på en plats med omgivande temperaturnivåer enligt klimatklassificeringen som finns angiven i tabellen nedan och också återfinns på typskylten i skåpet.

Klimatklassificering	Omgivande temperatur
SN	+10...+32°C
N	+16...+32°C
ST	+16...+38°C
T	+16...+43°C

Om omgivande temperatur ligger under lägsta temperatur i tabellen kan temperaturen i kylfacket falla under fastställd temperatur.

Om omgivande temperatur överstiger den högre temperaturen i tabellen måste kompressorn arbeta längre, vilket ger sammanbrott i automatiska avfrostning och detta höjer temperaturen i kylfacket och ökar energi-konsumtionen.

Vid placering av skåpet, se till att det står rakt uppställt och vilar stadigt på alla fötter. Detta uppnås med två justerbara fötter (1) under skåpet längst fram. 1 - 1 mellanläggsbrickor (2) medföljer som tillbehör till justerbara fötter. Om utjämning av skåpet behövs, kan mellanläggsbrickorna tas bort.

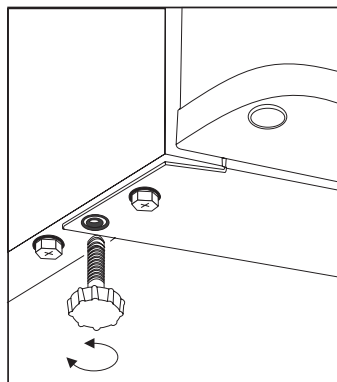

I plastpåsen av beståndsdelarna finns även två avståndsdelar som skall monteras i de därför speciellt avsedda facken på kylskåpets baksida, de är till för att säkra väggavståndet. Tryck in avståndsdelarna i öppningarna och kontrollera att pilen är i diagonal position med 45° vinkel, man vrider sedan motsols tills de fastnar i läge (Pilen i vertikal position).

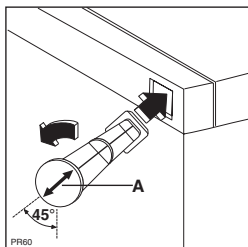

Skåpet ska inte stå i direkt solljus eller i närheten av någon värmekälla tex. spis, element.

Om det är oundvikligt på grund av begränsade möbleringsmöjligheter, ta då hänsyn till dessa rekommendationer för minimumavstånd:

- Mellan skåpet och gas- eller elspis måste 3 cm finnas emellan. Om mindre, se till att sätta en 0,5 - 1 cm flamsäker isolering mellan apparaterna.
- Mellan skåpet och olje- eller vedeldad spis måste avståndet vara 30 cm eftersom de utstrålar mer värme.

Kylskåpet är utformat för att kunna placeras mot en vägg.

Vid placering av kylskåpet se till att de minimala avstånden följs som krävs för att ventilationen ska fungera enl. fig.

A. placering under ett väggskåp.

B. placera fristående.

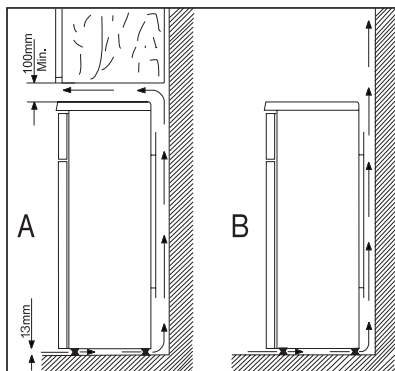

Omhängning av dörr

Vid omhängning av dörren från höger till vänster sida följ illustrationen.

- Ta ut stickkontakten ur vägguttaget.
- Luta skåpet bakåt försiktigt så att inte kompressorn rör vid golvet. En person håller skåpet i en säker position medan den andre fortsätter med dörrbytet.
- Ta försiktigt bort skruvarna som fixerar det nedre ventilationsgallret. Ta sedan bort detta galler genom att skruva loss skruvarna (2 st).

- Ta bort det nedre gångjärnet genom att lossa skruvarna (2 st) och plattorna (2 st).
- Ta av frysdörren genom att dra den lite nedåt.
- Skruva loss den övre dörrens bärande skruv och skruva sedan i den på andra sidan.
- Passa dörren i den övre bärande skruven.
- Fixera de nedre gångjärnen på andra sidan med skruvarna (2 st). Se till att dörrens kant är parallell med mantelns kant.
- Dra ut täcklocket på ventilationsgallret i pilens riktning (1) och placera det på motsvarande sida (2).

Sätt tillbaka ventilationsgallret med skruvarna (2 st) och sätt täckbrickorna i de gamla skruvhålen.

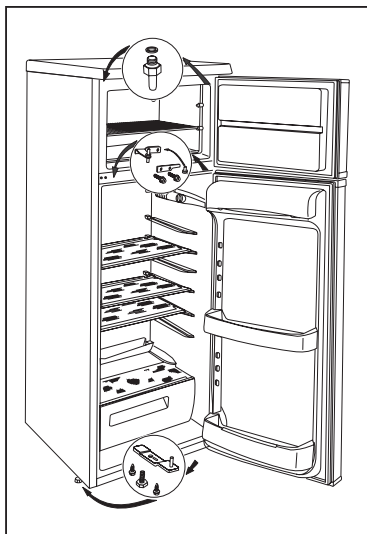

- Sätt handtaget på andra sidan och sätt täckbrickorna i de lediga hålen.
- Sätt skåpet på plats och anslut strömmen.

Elektrisk koppling

Detta kylskåp är utformat att fungera med strömstyrka 230 V AC (~) 50 Hz matarströmkrets.

Stickkontakten måste sättas i ett jordat uttag. Om sådan inte finns, rekommenderas att kontakta en elektriker som kan åtgärda detta. Uttaget skall uppfylla standardkrav för närhet till kylskåp.

☺ Detta skåp uppfyller med följande E.E.C.-direktiv:

- 73/23 EEC satta 73.02.19 (Lågspänningsdirektiv) och efterföljande modifierationer,
- 89/336 EEC satta 89.05.03 (Elektromagnetisk Kompatibilitetsdirektiv) och efterföljande modifierationer,
- 96/57 EEC - 96/09/03 (energieffektivitetsdirektivet) och senare ändringar av detta direktiv

Lagringstidstabell (1)

Tid och metod för lagring av färskvaror i kylskåpet.

Mat	Lagringstid i dagar							Förpackningsmetod
	1	2	3	4	5	6	7	
Rått kött	X	X	x	x	x			plastfolie, luft-tätt
Kokt kött	X	X	X	x	x	x		täckt skål
Stekt kött	X	X	X	x	x			täckt skål
Rå köttfärs	X							täckt skål
Stekt köttfärs	X	X	x	x				täckt skål
Kallskuret	X	X	x	x				plastfolie, cellofanpapper, fettåligt papper
Färsk fisk	X	x	x					plastfolie, luft-tätt
Kokt fisk	X	X	x	x				täckt skål
Stekt fisk	X	X	x	x	x			täckt skål
Burkfisk,öppnad	X	x	x					täckt skål
Färsk kyckling	X	X	X	x	x	x		plastfolie, luft-tätt
Stekt kyckling	X	X	X	x	x	x		täckt skål
Färsk höna	X	X	x	x	x			plastfolie, luft-tätt
Kokt höna	X	X	x	x	x			täckt skål
Färsk gås	X	X	X	x	x	x		plastfolie, luft-tätt
Stekt gås	X	X	X	X	x	x	x	täckt skål
forts. från föregående sida...	X							
Smör, öppnat	X	X	X	X	X	X	X	originalförpackning
Smör, öppnat	X	X	x	x	x	x	x	originalförpackning
Mjök	X	X	X	x	x			originalförpackning
Grädde	X	X	x	x				plastlåda
Gräddfil	X	X	X	X	x	x	x	plastlåda
Ost, hård	X	X	X	X	X	X	X	aluminiumfolie
Ost, mjuk	X	X	X	X	x	x	x	plastfolie
Ostmassa	X	X	X	X	x	x	x	plastfolie
Ägg	X	X	X	X	X	X	X	
Spenat, syra	X	X	x	x				plastfolie
Gröna ärter& bönor	X	X	X	X	x	x	x	plastfolie
Svamp	X	X	x	x	x			plastfolie
Morötter,rötter	X	X	X	X	X	X	X	plastfolie
Paprika	X	X	x	x	x			plastfolie
Tomat	X	X	X	X	X	X	X	plastfolie
Kål	X	X	X	X	X	x	x	plastfolie
Snabbrottnande frukt (jordgubbar, hallon etc.)	X	X	X	x	x			plastfolie
forts. från föregående sida...								
Annan frukt	X	X	X	X	x	x	x	plastfolie
Konserverad frukt, öppnad	X	X	X	x	x			täckt skål
Gräddtårta etc.	X	X	x	x				täckt skål

Notera:

- X Vanlig förvaringstid
- x Möjlig förvaringstid vid riktigt färska produkter

Lagringstidstabell (2)

Lagringstid för djupfrysta och frysta varor.

Mat	I kylutrymmet +2 – +7 °C	I **** frysfack -18 °C
Grönsaker: gröna bönor, banan, blandade grönsaker, majs etc	1 dag	12 månader
Färdig-mat: vegetariska rätter, köttrester etc.	1 dag	12 månader
Färdig-mat: stekar, stuvning etc.	1 dag	6 månader
Mat från potatis och pasta: potatismos, gnocchi, chips, kroppkaka mm	1 dag	12 månader
Soppor: bönsoppa, köttbuljongsoppa mm, forts.från föregående sida....	1 dag	6 månader
Frukt: körsbär, krusbär, fruktkräm mm	1 dag	12 månader
Kött: kyckling, anka, gås, filé, tonfisk	1 dag 1 dag	5 månader 6 månader
Isglass, glass	1 dag	3 veckor

Tillverkaren reserverar sig för ändringar av produkten.

Перед установкой и использованием прибора внимательно прочитайте данную инструкцию. Она содержит правила техники безопасности, полезную информацию и советы. Если вы будете использовать прибор в соответствии с этими инструкциями, он будет надежно служить вам в течение долгих лет.

Следующие символы помогут вам ориентироваться в инструкции:



Техника безопасности

Предостережения и информация, обозначенная этим символом, направлены на обеспечение безопасности вашего прибора и вас.



Советы, полезная информация



Экологическая информация



Рекомендации

Под этим символом помещены рекомендации и полезная информация о продуктах и их хранении.



Символ на изделии или на его упаковке указывает, что оно не подлежит утилизации в качестве бытовых отходов. Вместо этого его следует сдать в соответствующий пункт приемки электронного и электрооборудования для последующей утилизации. Соблюдая правила утилизации изделия, Вы сможете предотвратить причинение окружающей среде и здоровью людей потенциального ущерба, который возможен, в противном случае, вследствие неподобающего обращения с подобными отходами. За более подробной информацией об утилизации этого изделия просьба обращаться к местным властям, в службу по вывозу и утилизации отходов или в магазин, в котором Вы приобрели изделие.



ОП053



ME10

Содержание

Важная информация по безопасности	25	Полезные идеи	28
Общие сведения	25	Прибор и окружающая среда	29
Меры предосторожности для детей	25	Профилактика прибора	29
Меры безопасности при установке	25	Размораживание	29
Меры предосторожности для изобутана	25	Регулярное мытье	30
Инструкции для пользователя	26	Если вы не пользуетесь холодильником	30
Общие сведения	26	Возможные неполадки	30
Описание прибора, основные части	26	Как сменить лампочку	30
Использование прибора	27	Если что-то не работает	30
Включение	27	Инструкции для установщика	32
Установка температуры	27	Технические данные	32
Как использовать холодильную камеру	27	Установка прибора	32
Хранение продуктов в холодильнике	27	Транспортировка, распаковка	32
Время хранения и температура продуктов	27	Чистка	32
Как использовать морозильную камеру	28	Расположение	32
Замораживание	28	Изменение направления открывания двери	33
Хранение в морозильной камере	28	Электрическое подключение	34
Полезная информация и советы	28	Таблица времени хранения (1)	34
		Таблица времени хранения (2)	35

Важная информация по безопасности

Общие сведения

- Бережно храните данную инструкцию. При смене владельца или переезде инструкция всегда должна следовать вместе с прибором.
- Прибор предназначен для хранения продуктов питания, для применения будут только в соответствии с данной инструкцией.
- **Ремонт и работы по техническому обслуживанию, включая замену кабеля питания, должны проводиться только уполномоченными изготовителем сервисными центрами.** Для ремонта следует использовать только запасные части, поставляемые этими сервисными центрами. В противном случае прибор может быть испорчен или его использование может привести к травмам.
- Прибор можно считать отключенным от сети лишь в том случае, если его вилка вынута из розетки. Перед тем, как приступить к чистке или техническому обслуживанию прибора, обязательно вынимайте вилку из розетки (не тяните за шнур). Если вам сложно дотянуться до розетки, используйте прибор, выключив электричество.
- Электрический кабель нельзя удлинять.
- **Убедитесь в том, что штепсельная вилка кабеля питания не повреждена.**
 - поврежденная вилка может загореться.
- **Следите за тем чтобы не положить тяжелый предмет или сам прибор на электрический провод.**
 - это может вызвать короткое замыкание и пожар.
- **Никогда не отключайте прибор от сети, выдергивая кабель. Беритесь непосредственно за вилку.**
 - поврежденный кабель питания может причинить короткое замыкание пожар и / или поражение/удар током.
 - если провод поврежден то он должен быть заменен соответствующим / квалифицированным мастером из авторизованного сервисного центра или образованным специалистом.
- **Если номинал предохранителя меньше 10 А, не включайте прибор.**
 - это может вызвать пожар или удар электрическим током.
- Не включайте холодильник, если внутренняя лампочка не закрыта специальной крышкой.
- При мытье не пользуйтесь острыми или твердыми предметами, так как они могут повредить прибор.
- Следите за тем, чтобы на панель управления и на блок внутреннего освещения не попадала вода.
- Если вы будете есть мороженое или использовать лед непосредственно после извлечения из морозильной камеры, вы можете получить ожоги от холода.
- Не следует повторно замораживать оттаявшие продукты, их необходимо как можно скорее употребить в пищу.
- Храните готовые замороженные продукты в соответствии с инструкциями изготовителя.
- Не пытайтесь ускорить процесс разморозки с помощью нагревательных электроприборов или химических средств.
- Не ставьте на пластиковые части горячие предметы (например, чайник).
- Не храните горячие газы или жидкости в холодильнике. Есть опасность взрыва.

- Не храните в морозильном отделении газированные напитки, бутылки и банки с жидкостями.
- Регулярно проверяйте состояние и чистите отверстие для слива оттаившей воды, образующейся регулярно в холодильной камере. Если это отверстие засорено, собравшаяся оттаивающая вода вызовет повреждение прибора.

Меры предосторожности для детей

- Не позволяйте детям играть с упаковкой прибора. Игры с пластиковой пленкой могут привести к удушью.
- Только взрослые должны пользоваться прибором. Не позволяйте детям играть с прибором и его регуляторами.
- Если вы намерены утилизировать отслуживший свой срок прибор, выньте вилку из розетки, отрежьте электрический кабель как можно ближе к его входу в прибор и снимите дверь, во избежание несчастного случая, при котором дети во время игры могут оказаться запертыми внутри или получить удар электрическим током.
- Данное изделие не предназначено для эксплуатации лицами (в том числе детьми) с ограниченными физическими или сенсорными способностями или с недостаточным опытом или знаниями без присмотра отвечающего за их безопасность лица или получения от него соответствующих инструкций, позволяющих им безопасно эксплуатировать его.

Меры безопасности при установке

- Привинтите прибор к стене во избежание прикосновения к его нагревающимся частям (компрессор, конденсатор) есть опасность ожога.
- При перемещении прибора, следите за тем, чтобы вилка не была вставлена в электрическую розетку.
- Прибор должен быть установлен таким образом, чтобы была обеспечена достаточная циркуляция воздуха. В противном случае прибор может перегреться. Чтобы обеспечить нормальную вентиляцию, читайте соответствующий раздел инструкции.
- См. раздел "Установка"

Меры предосторожности для изобутана

- В качестве хладагента в приборе используется в достаточной степени горючий и взрывоопасный изобутан (R 600a).
- Следите за тем, чтобы вентиляционные отверстия, предусмотренные при установке прибора в ряду кухонной мебели или при встраивании в шкаф, не были ничем закрыты.
- Не используйте никаких механических приспособлений или других средств для ускорения размораживания кроме тех, которые рекомендованы для этого изготовителем.
- Контур циркуляции хладагента ни в коем случае не должен быть поврежден.
- Не используйте внутри холодильной камеры никаких электрических приборов, если эта возможность специально не оговорена изготовителем.

 **Для обеспечения безопасности вас и вашего имущества соблюдайте правила данной инструкции, поскольку изготовитель не несет ответственности за ущерб, нанесенный вам в случае невыполнения этих инструкций.**

Инструкции для пользователя

Общие сведения

Официальное обозначение прибора «однокомпрессорный комбинированный холодильник с морозильной камерой снизу». Прибор имеет полностью отделенную от холодильника морозильную камеру с отдельной дверью.

Прибор подходит для хранения замороженных и глубоко замороженных продуктов питания,

самостоятельного замораживания продуктов в количестве, указанном в инструкции, а также для приготовления льда.

Прибор соответствует требованиям стандартов по диапазону рабочих температур в соответствии с климатическим классом.

Буквенное обозначение климатического класса указано на табличке с техническими данными внутри холодильной камеры.

Описание прибора, основные части

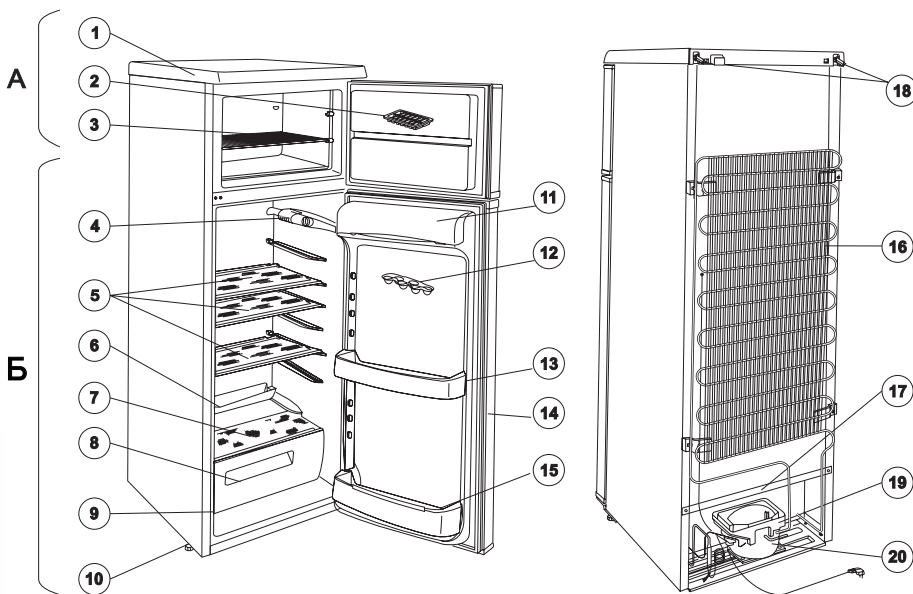

А - Морозильная камера

Б - Холодильная камера

1. Верхняя крышка
2. Лоток для льда
3. Решетчатая полка в морозильной камере
4. Блок освещения
5. Стеклопанель
6. Желоб для сбора оттаявшей воды
7. Стеклопанель
8. Ящик для овощей
9. Табличка с техническими данными

10. Регулируемые ножки
11. Отделение для масла
12. Лоток для яиц
13. Дверная полка
14. Уплотнитель двери
15. Полка для бутылок
16. Конденсатор
17. Выводная трубка для оттаявшей воды
18. Прокладка
19. Испарительный лоток
20. Компрессор

Использование прибора

Включение

Поместите аксессуары внутрь прибора и затем включите его в сеть. Чтобы начался процесс охлаждения, поверните регулятор управления (расположен справа в холодильной камере) от отметки „0” по часовой стрелке к цифрам. В положении „0” прибор не работает.

В следующем параграфе изложены инструкции по установке температуры.

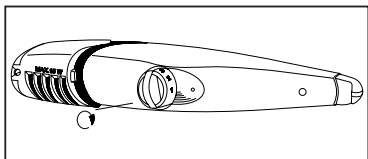

Установка температуры

Регулируемый термостат автоматически прерывает работу прибора на некоторое время в зависимости от установки, а затем работа прибора возобновляется для поддержания нужной температуры.

Поворот регулятора к большим значениям сделает охлаждение более интенсивным.

Для обеспечения в морозильной камере температуры -18°C и ниже следует установить термостат на цифру „3”. При этом температура в холодильнике автоматически установится на $+5^{\circ}\text{C}$ или ниже. Обычно установка термостата в положение „3” подходит для ежедневного использования прибора.

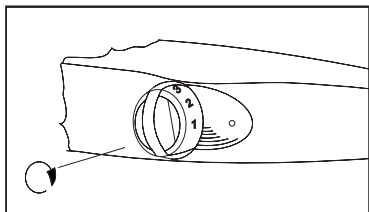

Температура в холодильнике зависит не только от положения термостата, но и от температуры окружающей среды, частоты открывания дверцы холодильника и количества только что положенных и еще не охлажденных продуктов и от других факторов.

i При установке термостата в положение „5” (на максимум) в случае увеличения нагрузки на прибор, например, во время жары - компрессор может работать постоянно. Это не вызовет никакого вреда для прибора.

Как использовать холодильную камеру

i Для нормального охлаждения необходимо обеспечить внутреннюю циркуляцию воздуха. Поэтому не следует закрывать все поверхности полок бумагой или лотками и т.п.

i Не кладите в холодильник горячие продукты. Пусть они естественным образом остынут до комнатной температуры. Таким образом можно избежать обильного образования инея.

i Продукты могут обмениваться запахами. Необходимо упаковать продукты в закрывающиеся емкости или в целлофановые пакеты, алюминиевую фольгу, вощеную бумагу или пленку, прежде чем поместить их в холодильник. В таком виде продукты сохраняют свою влагу, например, овощи не высохнут и не повянут через несколько дней.

Хранение продуктов в холодильнике

При размещении продуктов в холодильнике рекомендуем вам пользоваться следующим рисунком:

1. Сливочное масло, сыр
2. Яйца
3. Тюбики, консервы, сметана, маленькие бутылочки
4. Напитки в больших бутылках, газированные напитки
5. Фрукты, овощи, салат
6. Свежее мясо, сосиски, колбаса и т.п.
7. Молоко, молочные продукты
8. Приготовленная пища, выпечка, пища в закрытых емкостях, открытые консервные банки, бутылки лежа и т.п.

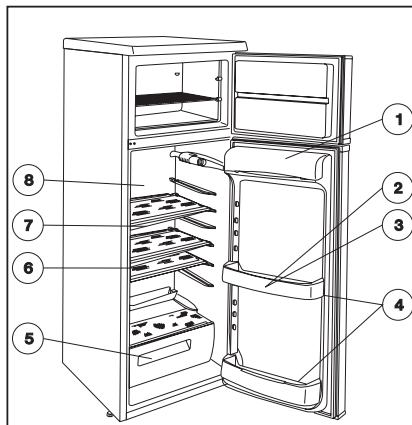

Время хранения и температура продуктов

Таблица, в которой указаны сроки хранения того или иного продукта, находится в конце инструкции.

Время хранения нельзя определить заранее, так как оно зависит от степени свежести продукта и от того, как продукт хранился раньше, поэтому таблица является чисто информативной.

Если вы не намерены использовать продукты глубокой заморозки сразу же после покупки, их можно поместить в холодильник примерно на 1 день до полного оттаивания.

Как использовать морозильную камеру

Заморозка

В морозильной камере можно замораживать различные продукты. Чтобы получить хороший результат, имейте в виду следующее:

Замораживайте только свежие и чистые, неповрежденные продукты.

Перед замораживанием убедитесь, что термостат установлен в положение „3” и решетчатая полка морозильной камеры находится в верхнем положении. Положите продукты, предназначенные для замораживания на решетчатую полку. Процесс заморозки занимает около 24 часов. По истечении 24 часов установите термостат в то положение, которое сочтете нужным или оставьте его в положении „3” (эта установка вполне годится для ежедневного использования). Наиболее удобно хранить замороженные продукты непосредственно на охлаждающей поверхности или сложенными друг на друга под решетчатой полкой.

i Не стоит устанавливать термостат на более высокое значение (например, на „6”). Конечно, это бы сократило время замораживания, но температура в отделении для свежих продуктов опустится ниже 0°C, что приведет к тому, что свежие продукты и напитки промерзнут.

i **Никогда не замораживайте в один прием продуктов больше, чем указано в табличке с техническими данными, иначе заморозка будет некачественной и после размораживания продукты окажутся испорченными (потеря вкуса или запаха и т.п.)**

i Желательно не делать лед во время замораживания, так как производство льда снижает мощность замораживания.

Хранение в морозильной камере

После окончания замораживания лучше поместить замороженные продукты для хранения в ящик/ящики под отделением для замораживания. Это позволит вам освободить место для заморозки других продуктов. При этом замораживание новых продуктов никак не сказывается на уже замороженных продуктах.

i Обязательно соблюдайте сроки хранения, указанные на упаковках готовых замороженных продуктов, купленных в магазине. При хранении продуктов замороженных самостоятельно руководствуйтесь инструкциями на дверце морозильной камеры. Символы обозначают различные продукты, число максимальное время хранения в месяцах.

i Быстро замороженные продукты можно хранить в морозильной камере лишь в том случае, если они не оттаяли, пусть даже и на короткое время до того, как попали в морозильную камеру. Если быстро замороженные продукты уже оттаяли, повторное замораживание не рекомендуется, и продукты необходимо как можно скорее употребить в пищу.

i Полезная информация и советы

- Обратите внимание на различные полочки, их практическое применение позволяет значительно увеличить полезное пространство отделения для свежих продуктов. Если вы откроете дверь на 90°, вы можете переставить полки как вам удобно.
- После того, как вы открыли и закрыли дверь морозильной камеры, из-за низкой температуры в приборе образуется разрежение воздуха. Поэтому подождите 2-3 минуты после закрытия двери если вы хотите открыть ее вновь пока внутреннее давление не выровняется.
- Во время работы прибора следите за положением термостата так, чтобы температура внутри морозильной камеры не поднималась выше -18°C, более высокая температура может привести к порче продуктов.
- Необходимо проверять работу прибора ежедневно, чтобы вовремя заметить какие-либо сбои в работе и предотвратить порчу замороженных продуктов.

Полезные идеи

В данном параграфе даются полезные идеи и советы по использованию прибора при минимальном потреблении энергии. Здесь также помещена информация по защите окружающей среды.

i Как сэкономить энергию

- Старайтесь не устанавливать прибор в солнечном месте или вблизи любого другого источника тепла.
- Конденсатор и компрессор должны хорошо вентилироваться. Не закрывайте вентиляционные отверстия.
- Упаковывайте продукты в герметичную посуду или пленку во избежание образования дополнительного инея.
- Не оставляйте дверцу открытой дольше, чем это необходимо, и вообще старайтесь не открывать прибор без нужды.
- Помещайте в холодильник пищу только в закрытой посуде.
- Не кладите в холодильник теплые продукты до тех пор, пока их температура не опустится до комнатной.
- Конденсатор нужно содержать в чистоте.

Прибор и окружающая среда

Ни охлаждающий контур, ни изоляционные материалы данного прибора не содержат газов, разрушающих озоновый слой. Прибор нельзя утилизировать как обычный городской мусор. Старайтесь не повредить охлаждательный блок, особенно сзади, около теплообменника. Обратитесь в соответствующие муниципальные службы и узнайте где можно утилизировать подобный прибор.

Материалы, применяемые в изготовлении прибора и помеченные данным символом (♻) могут быть переработаны для дальнейшего использования.

Профилактика прибора

Размораживание

При работе прибора на охлаждающих поверхностях образуются влага в виде инея и льда.

Толстый слой инея и льда производит эффект изоляции и снижает эффективность охлаждения, температура в охлаждаемых камерах повышается и прибор требует больше энергии.

В данном приборе размораживание охлаждающей поверхности холодильной камеры происходит автоматически без внешнего вмешательства. Термостатический регулятор периодически прерывает работу компрессора процесс охлаждения также приостанавливается в этот момент температура охлаждающей поверхности поднимается выше 0°C благодаря внутреннему теплу в отделении и происходит размораживание. Когда температура охлаждающей поверхности достигает +3 - +4°C, компрессор снова включается.

Оттаившая вода стекает через отверстие в задней части холодильной камеры в испарительный лоток, расположенный над компрессором, и благодаря теплу компрессора испаряется.

⚠ Регулярно проверяйте состояние и чистите отверстие для слива талой воды. Если отверстие засорено, оттаявшая вода, скопившись, может проникнуть в изоляционный слой и привести к преждевременному выходу прибора из строя.

Чистите отверстие для слива талой воды с помощью специального приспособления (прилагается) как показано на рисунке. Приспособление для чистки желоба храните прямо в сливном отверстии.

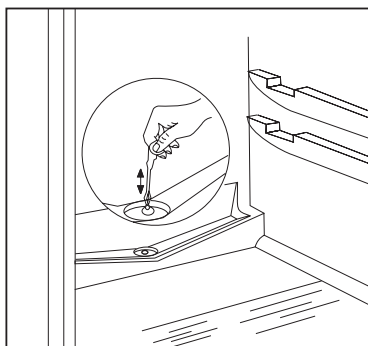

Самый типичный случай засорения сливного отверстия: оберточная бумага продукта, положенного в холодильник, соприкасается с задней стенкой и примерзает к ней. Если в этот момент вы вынете продукт, то бумага порвется и при оттаивании она попадет в сливное отверстие и засорит его.

Так что, будьте осторожны, если вы кладете продукты в бумаге помните обо всем, описанном выше.

i В условиях усиленной работы, например, во время жары, какое-то время холодильник может работать постоянно в это время автоматическое оттаивание не работает.

Остатки льда и инея на задней стенке холодильника после фазы размораживания не являются показателем нарушения в работе прибора.

Морозильная камера прибора не может быть оснащена автоматическим размораживанием, так как замороженные продукты не выдерживают температуры таяния.

Если слой инея и льда не слишком толстый, его можно соскрести и удалить при помощи пластмассового скребка.

Когда слой льда такой толстый, что его невозможно удалить пластиковым скребком, морозильную камеру необходимо разморозить. Частота размораживания зависит от интенсивности использования холодильника (обычно 2-3 раза в год).

Выньте из прибора замороженные продукты и положите их в корзину, выстланную тканью или бумагой. Храните их в самом холодном месте, которое вы можете найти, или поместите их в другой холодильник.

Выньте вилку прибора из розетки, так чтобы выключить обе камеры прибора.

Откройте двери обоих отделений и вымойте холодильную камеру в соответствии с инструкциями по регулярному мытью. Размораживание и очистку морозильной камеры проводите следующим образом:

Вытрите оттаявшую воду с поверхности морозильной камеры куском ткани или губкой. Стекшая оттаявшая вода собирается вниз и ее можно удалить хорошо впитывающей тканью или губкой.

После оттаивания вытрите поверхности насухо.

Вставьте вилку в розетку и положите продукты обратно.

Рекомендуется при включении прибора установить термостат на несколько часов на максимальное значение, для того, чтобы прибор достиг нужной температуры хранения как можно скорее.

Регулярное мытье

Рекомендуем вам мыть внутреннюю часть холодильной камеры теплой водой раз в 3-4 недели. После очистки вытрите прибор насухо.

Не следует использовать хозяйственное мыло и агрессивные моющие средства.

После отключения электричества вымойте прибор теплой водой, а затем вытрите его насухо. Вымойте дверную прокладку чистой водой. После очистки включите прибор в сеть.

Рекомендуем вам очищать от пыли и грязи заднюю часть холодильника и конденсатор и мыть испарительный лоток над компрессором 1-2 раза в год.

Если вы не пользуетесь холодильником

Если вы не намерены использовать прибор в течение долгого времени, поступите следующим образом:

Отключите прибор от сети

Вывньте из холодильника все продукты

Разморозьте и вымойте холодильник как описано выше.

Приоткройте дверцу во избежание образования неприятного запаха внутри.

Возможные неполадки

Как сменить лампочку

Если внутреннее освещение не включается, вы можете заменить лампочку следующим образом:

Отключите прибор от сети.

Отвинтите винт, фиксирующий крышку лампочки, затем снимите крышку в направлении, указанном стрелкой, теперь можно сменить лампочку. (Тип лампочки: миньон 322, 230 В, 15 Вт, цоколь Е 14).

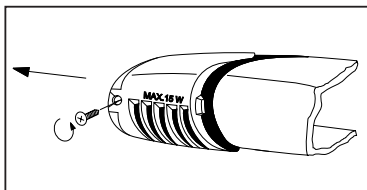

После замены лампочки установите на место крышку лампочки, завинтите винт и включите прибор в сеть.

Отсутствие освещения не влияет на работу прибора..

Если что-то не работает

В процессе работы прибора часто могут возникать маленькие, но неприятные неполадки, устранение которых не требует вызова техника. Ниже следует таблица с информацией по устранению данных неполадок во избежание ненужных трат на техническое обслуживание.

Мы обращаем ваше внимание на то, что прибор при работе издает различные звуки (работа компрессора и перетекание хладагента). Эти звуки не свидетельствуют о неисправности прибора.

 Еще раз обращаем ваше внимание на то, что холодильник работает не непрерывно, поэтому, если компрессор останавливается, это не значит, что прибор выключен и не находится под напряжением. Поэтому ни в коем случае не прикасайтесь к электрическим частям прибора, если он не отключен от сети.

Неполадка	Возможная причина	Способ устранения
В холодильнике слишком тепло	Регулятор термостата установлен неправильно. Продукты слишком теплые или неправильно размещены внутри. Дверь неплотно закрывается или не закрыта в данный момент	Установите термостат на более высокое значение. Разместите продукты как следует. Проверьте, плотно ли закрывается дверь, не загрязнен и не поврежден ли уплотнитель двери.
В морозильной камере слишком тепло	Регулятор термостата установлен неправильно. Дверь неплотно закрывается или не закрыта в данный момент. Вы положили слишком много продуктов одновременно для заморозки. Продукты для заморозки положены слишком близко друг к другу.	Установите термостат на более высокое значение. Проверьте, плотно ли закрывается дверь, не загрязнен и не поврежден ли уплотнитель двери. Подождите несколько часов и проверьте температура снова. Разместите продукты таким образом, чтобы они не мешали циркуляции воздуха.
По задней панели холодильника течет вода.	Это нормально. Во время автоматического размораживания иней тает на задней стенке.	
Вода на дне холодильника.	Сливное отверстие может быть засорено. Возможно, продукты разложены таким образом, что они могут препятствовать стеканию воды в коллектор.	Прочистите отверстие. Разместите продукты так, чтобы они не соприкасались с задней стенкой.
Вода на полу.	Оттаявшая вода не попадает в испарительный лоток над компрессором.	Направьте оттаявшую воду в испарительный лоток.
Образуется слишком много льда и инея.	Продукты плохо запакованы. Дверь не была плотно закрыта или в принципе плохо закрывается. Регулятор термостата установлен неправильно.	Тщательно упакуйте продукты. Проверьте, тщательно ли закрыта дверь, не загрязнена и не порвана ли дверная прокладка. Установите термостат на меньшее значение для повышения температуры.
Компрессор работает постоянно.	Регулятор термостата установлен неправильно. Дверь не была плотно закрыта или в принципе плохо закрывается. Было положено слишком много продуктов одновременно. Продукты слишком теплые. Прибор установлен в слишком теплом месте.	Установите термостат на меньшее значение. Проверьте, тщательно ли закрыта дверь, не загрязнена и не порвана ли дверная прокладка. Подождите несколько часов, а затем проверьте температуру вновь. Продукты должны быть не теплее комнатной температуры. Попробуйте как-нибудь снизить температуру в помещении.
Прибор вообще не работает. Не работают ни система охлаждения, ни освещение. Индикаторы не горят.	Вилка неплотно вставлена в электрическую розетку. Перегорел предохранитель. Регулятор термостата не включен. В сети нет электричества. (Проверьте розетку с помощью другого прибора)	Вставьте вилку в розетку как следует. Смените предохранитель. Включите прибор в соответствии с инструкциями в разделе «Использование прибора». Вызовите электрика.
Прибор работает слишком шумно.	Прибор стоит неровно.	Проверьте стабильность положения прибора (на полу должны стоять все четыре ножки).

Если эти советы не помогли вам устранить неполадку, обратитесь в авторизованный изготовителем сервисный центр.

Инструкции для установщика

Технические данные

Модель	ZRT 623 W
Объем брутто (л)	Морозильная камера: 44 Холодильник: 190
Объем нетто (л)	Морозильная камера: 44 Холодильник: 186
Ширина (мм)	545
Высота (мм)	1404
Глубина (мм)	604
Потребление электроэнергии (кВтч/сутки)	0,78
(кВтч/год)	285
Энергетический класс (по стандартам ЕЭС)	A
Мощность замораживания (кг/сутки)	3
Время повышения температуры (ч)	19
Номинальная сила тока (А)	0,8
Вес (кг)	47
Число компрессоров	1

Установка прибора

Транспортировка, распаковка

i Мы рекомендуем доставлять прибор в фабричной упаковке, в вертикальном положении в соответствии с инструкциями на коробке.

После каждого перемещения прибор нельзя включать в течение 4 часов.

Распакуйте прибор и проверьте его на наличие повреждений. Если таковые обнаружены, немедленно сообщите о них продавцу. В этом случае следует сохранить упаковку.

Чистка

Удалите липкую ленту, скрепляющую части прибора между собой, чтобы они не двигались.

Вымойте внутреннюю часть прибора теплой водой с нейтральным моющим средством. Используйте мягкую ткань.

Затем вытрите прибор насухо.

Расположение

Температура окружающей среды оказывает влияние на потребление энергии и работу прибора. При размещении прибора следует иметь в виду, что он должен работать при температуре окружающей среды в пределах обозначенных границ в соответствии с климатическим классом (см. таблицу внизу и табличку с техническими данными).

Климатический класс	Температура окружающей среды
SN	+10...+32°C
N	+16...+32°C
ST	+16...+38°C
T	+16...+43°C

Если температура окружающей среды опускается ниже нижней границы, температура в холодильном отделении может опуститься ниже нормальной температуры хранения.

Если температура окружающей среды поднимается выше верхней границы, это продлит время работы компрессора, вызовет сбой в автоматической системе размораживания холодильной камеры, повышение температуры внутри прибора или увеличение потребления энергии.

При установке прибора постарайтесь поставить его ровно. Спереди внизу есть две регулируемые ножки (1), на ножках укреплены шайбы (2). При необходимости эти шайбы можно снять при регулировке положения прибора.

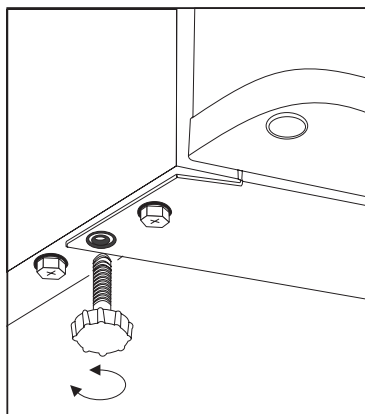

В пакете с комплектую щими принадлежностями также находятся две распорки, необходимых для поддержания определённого расстояния от стены. Эти детали устанавливаются на заднюю часть прибора.

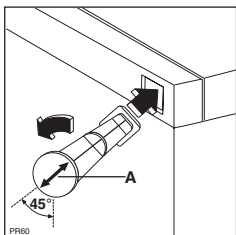

Не устанавливайте прибор в солнечном месте или вблизи батареи или плиты. Если этого невозможно избежать и вы намерены установить прибор около плиты, соблюдайте следующие требования по минимальным расстояниям вокруг прибора:

- Если прибор устанавливается рядом с газовой или электрической плитой, необходимо оставить расстояние в 3 см, если и это невозможно, необходимо проложить негорючий изоляционный материал толщиной 0,5 - 1 см между двумя приборами.
- Если вы устанавливаете холодильник рядом с угольной или масляной плитой, расстояние между приборами должно быть 30 см, так как эти плиты вырабатывают больше тепла.

Холодильник сконструирован так, что его можно придвинуть вплотную к стене.



При установке прибора соблюдайте минимальные расстояния, рекомендованные на рисунке.

A: расположение под настенным шкафом

Б: свободное расположение

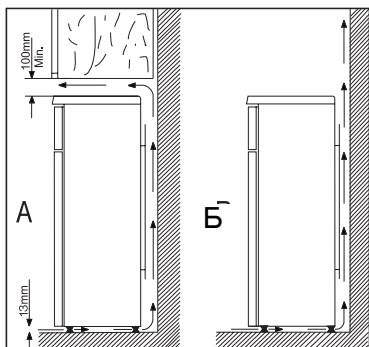

Изменение направления открывания двери

При необходимости можно перевесить дверь с правой стороны на левую. Обычно холодильники поставляются с правосторонним открыванием двери.

Замена производится следующим образом (руководствуйтесь описанием и картинками):

- Отключите прибор от сети.
- Аккуратно наклоните прибор назад, так, чтобы компрессор не коснулся пола. Мы рекомендуем проделывать это с помощником, который бы придерживал холодильник в нужном положении.

- Осторожно удалите ножом заглушки винтов, крепящих нижнюю вентиляционную решетку, теперь отвинтите два винта и выньте решетку.
- Удалите два винта и две заглушки и снимите нижний держатель двери морозильника.
- Слегка потяните дверь морозильной камеры вниз и снимите ее.
- Удалите два винта и две заглушки и снимите двойной держатель двери.

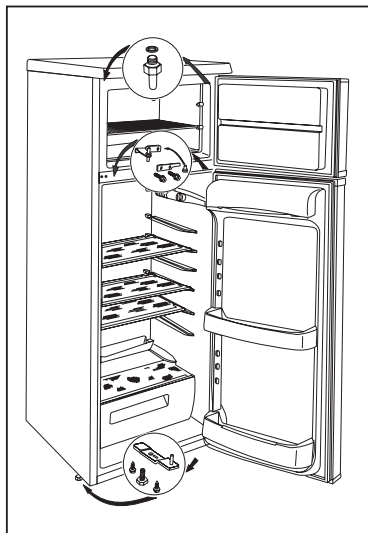

- Слегка потяните дверь холодильной камеры вниз и снимите ее.
- Отвинтите верхний дверной штырек холодильной камеры, затем ввинтите его с противоположной стороны.
- Снимите заглушки двойного держателя двери с левой стороны и переставьте их на правую часть.
- Наденьте дверь холодильной камеры на верхний дверной штырек.
- Прикрепите двойной держатель двери на левую сторону с помощью 2 винтов и 2 заглушек. Следите за тем, чтобы край двери холодильной камеры был параллелен краю корпуса.
- Наденьте дверь морозильной камеры на двойной дверной штырек.
- Прикрепите нижний держатель двери на левую сторону с помощью 2 винтов и 2 заглушек. Край двери морозильной камеры должен быть параллелен краю корпуса.
- Выньте заглушку вентиляционной решетки в направлении, указанном стрелкой (1) и установите ее на противоположную сторону (2).
- Установите на место нижнюю решетку и закрепите ее винтами (2 штуки), установите на место заглушки.
- Установите прибор на место, выровняйте его положение, включите прибор в сеть.

Если вы не хотите выполнять все описанные выше операции сами, вызовите специалиста из сервисного центра. Это платная услуга.

Электрическое подключение

Данный холодильник предназначен для работы от сети переменного тока 230 Вольт (~) с частотой 50 Герц.

Розетка, к которой вы намерены подключить прибор, должна иметь защитный контакт заземления. Если такового нет, рекомендуется вызвать электрика, чтобы он установил вблизи с холодильником заземленную розетку в соответствии с существующими стандартами.

☺ Данный прибор соответствует следующим директивам ЕЕС:

- 73/23 ЕЕС от 19.02.73 (директива по приборам низкого напряжения) и последующие изменения,
- 89/336 ЕЕС от 03.05.89 (директива по электромагнитной совместимости) и последующие изменения,
- 96/57 ЕЕС от 03.09.96 (Директива по энергетической эффективности) и последующие изменения.

Таблица времени хранения (1)
Время и способ хранения свежих продуктов в холодильнике

Продукт	Время хранения в днях							Способ упаковки
	1	2	3	4	5	6	7	
Сырое мясо	X	X	x	x	x			Воздухонепроницаемая пленка
Приготовленное мясо	X	X	X	x	x	x		посуда с крышкой
Жареное мясо	X	X	X	x	x			посуда с крышкой
Сырой мясной фарш	X							посуда с крышкой
Жареные изделия из мясного фарша	X	X	x	x				посуда с крышкой
Колбасные изделия, венские сосиски	X	X	x	x				воздухонепроницаемая пленка, целлофан, вощеная бумага
Свежая рыба	X	x	x					воздухонепроницаемая пленка
Приготовленная рыба	X	X	x	x				посуда с крышкой
Жареная рыба	X	X	x	x	x			посуда с крышкой
Открытые рыбные консервы	X	x	x					посуда с крышкой
Свежий цыпленок	X	X	X	x	x	x		воздухонепроницаемая пленка
Жареный цыпленок	X	X	X	x	x	x		посуда с крышкой
Свежая курица	X	X	x	x	x			воздухонепроницаемая пленка
Вареная курица	X	X	x	x	x			посуда с крышкой
Свежая утка, гусь	X	X	X	x	x	x		воздухонепроницаемая пленка
Жареная утка, гусь	X	X	X	X	x	x	x	посуда с крышкой
Сливочное масло, не раслапаванное	X	X	X	X	X	X	X	фабричная упаковка
Сливочное масло, открытая упаковка	X	X	x	x	x	x	x	фабричная упаковка
Молоко в пластиковом пакете	X	X	X	x	x			фабричная упаковка
Сливки	X	X	x	x				пластиковый контейнер
Сметана	X	X	X	X	x	x	x	пластиковый контейнер
Твердый сыр	X	X	X	X	X	X	X	алюминиевая фольга
Мягкий сыр	X	X	X	X	x	x	x	пленка
Творог	X	X	X	X	x	x	x	пленка
Яйца	X	X	X	X	X	X	X	
Шпинат, шавель	X	X	x	x				пленка
Зеленый горошек, стручковая фасоль	X	X	X	X	x	x	x	пленка
Грибы	X	X	x	x	x			пленка
Морковь, корнеплоды	X	X	X	X	X	X	X	пленка
Паприка	X	X	x	x				пленка
Помидоры	X	X	X	X	X	X	X	пленка
Капуста	X	X	X	X	X	x	x	пленка
Быстро портящиеся фрукты (клубника, малина и т.д.)	X	X	X	x	x			пленка
Другие фрукты	X	X	X	X	x	x	x	пленка
Открытые фруктовые консервы	X	X	X	x	x			посуда с крышкой
Пироги с кремом	X	X	x	x				посуда с крышкой

Обозначения:

- X обычное время хранения
- x возможное время хранения (относится только к действительно свежим продуктам)

Таблица времени хранения (2)

Время хранения замороженных продуктов

Продукт	В холодильном отделении +2 - +7 °С	В морозильном отделении (****) -18°С
Овощи: зеленые бобы, зеленый горох, овощные смеси, кабачки, кукуруза и др.	1 день	12 месяцев
Готовые блюда: овощные блюда, гарниры, мясные блюда и др.	1 день	12 месяцев
Готовые блюда: филейные стейки, тушеный окорок и др.	1 день	6 месяцев
Блюда из картофеля, паста: картофельное пюре, клецки, паста с начинкой, чипсы	1 день	12 месяцев
Супы: мясной бульон, гороховый суп и др.	1 день	6 месяцев
Фрукты: Вишня, крыжовник, фруктовые смеси	1 день	12 месяцев
Мясо: кураца, утка, гусь	1 день	5 месяцев
филе рыбы, тунец	1 день	6 месяцев
Мороженое	1 день	3 недели

Ввиду непрерывного развития продукции изготовитель оставляет за собой право вносить любые изменения в приборы.

Før du installerer og tar i bruk kjøleskapet, må du lese denne bruksanvisningen nøye. Den inneholder sikkerhetsforanstaltninger, opplysninger, ideer og nyttige tips. Hvis du bruker skapet i samsvar med denne veiledningen, vil det fungere riktig og du vil få mye glede av det.

Disse symbolene skal hjelpe deg til å finne raskere frem i bruksanvisningen:



Sikkerhetsforanstaltninger

Advarsler og opplysninger som er merket med dette symbolet, bidrar til din egen og skapets sikkerhet.



Råd, nyttige opplysninger



Miljøinformasjon



Tips

Ved dette symbolet finner du tips om mat og oppbevaring av mat.



Symbolet på produktet eller på emballasjen viser at dette produktet ikke må behandles som husholdningsavfall. Det skal derimot bringes til et mottak for resirkulering av elektrisk og elektronisk utstyr. Ved å sørge for korrekt avhending av apparatet, vil du bidra til å forebygge de negative konsekvenser for miljø og helse som gal håndtering kan medføre. For nærmere informasjon om resirkulering av dette produktet, vennligst kontakt kommunen, renovasjonsselskapet eller forretningen der du anskaffet det.

Innhold

Viktig sikkerhetsinformasjon	37	Miljøinformasjon	40
Generelle sikkerhetsforanstaltninger	37	Vedlikehold	41
Barns sikkerhet	37	Avriming	41
Forholdsregler for installering	37	Regelmessig rengjøring	41
Sikkerhetsforanstaltninger for isobutan	37	Når kjøleskapet ikke er i bruk	42
Veiledning til brukeren	38	Retting av feil	42
Generell informasjon	38	Slik skifter du lyspære	42
Beskrivelse av skapet, hoveddeler	38	Hvis noe ikke virker	42
Bruk av skapet	39	Instruksjoner for installering	44
Ta i bruk	39	Tekniske opplysninger	44
Regulere temperaturen, innstilling	39	Installering av skapet	44
Slik brukes kjøleskapet	39	Frakt og utpakking	44
Oppbevaring i kjøleskapet	39	Rengjøring	44
Oppbevaringstid og -temperatur for matvarer	39	Plassering	44
Slik brukes fryseren	40	Montere døren på motsatt side	44
Frysing	40	Tilkobling til strøm	46
Lagring i fryseren	40	Tabell over oppbevaringstid (1)	46
Nyttig informasjon og gode råd	40	Tabell over oppbevaringstid (2)	47
Tips og ideer	40		

Viktig sikkerhetsinformasjon

Generelle sikkerhetsforanstaltninger

- Ta vare på disse instruksene. De bør følge skapet ved flytting eller ved eierskifte.
- Dette husholdningsapparatet er konstruert for oppbevaring av mat, og kun til husholdningsbruk i samsvar med disse instruksene.
- **Spesialiserte selskaper som er kvalifiserte til dette av produsenten, må utføre service og reparasjoner, inkludert det å reparere og skifte ut strømkabelen.** Tilbehør og deler som leveres av dem, bør bare brukes til reparasjoner. Skapet kan i motsatt fall bli skadet, eller kan forårsake skader eller uhell.
- Skapet er ikke strømførende så lenge støpselet er tatt ut av kontakten. Før rengjøring og vedlikehold må støpselet alltid tas ut (trekk ikke i kabelen). Hvis det er vanskelig å komme til kontakten, kan skapet frakoples ved at strømmen stenges av.
- Strømkabelen må ikke skjøtes.
- **Kontroller at støpselet bak på kjøleskapet/fryseren ikke er flatklemt eller skadet.**
 - Et skadet støpsel kan forårsake overoppheting og branntilløp.
- **Plasser ikke tunge ting eller selve kjøleskapet/fryseren oppå ledningen.**
 - Dette kan forårsake kortslutning eller brann.
- **Ikke trekk ut støpselet ved å dra i ledningen - vær spesielt forsiktig hvis skapet/boksen trekkes ut av en nisje.**
 - Skadet støpsel kan gi elektrisk støt eller skape kortslutning og brann
 - Hvis støpselet er skadet må det byttes av kvalifisert person.
- **Hvis veggkontakten er løs eller skadet må ikke støpselet plugges inn.**
 - Feil her kan gi elektrisk støt eller brann.
- Hvis lampedekelelet ikke sitter på den innvendige belysningen, må ikke skapet brukes.
- Når du rengjør, avrimer og tar ut frysede matvarer eller isbitformer, må du ikke bruke skarpe, spisse eller harde redskaper, ettersom de kan skade skapet.
- Vær forsiktig og unngå at det kommer væsker på temperaturkontrollen og belysningsarmaturen.
- Man kan få kuldeskader av å spise is og iskrem rett etter at de er tatt ut av fryserrommet.
- Etter optining må fryst mat ikke fryses ned igjen, og den må brukes så snart som mulig.
- Ferdigpakket, fryst mat må oppbevares i samsvar med instruksene fra frossenmatprodusenten.
- Optiningen må ikke fremskyndes ved hjelp av elektriske varmeapparater eller kjemikalier.
- Varme gryter må ikke settes på plastdelene.
- Oppbevar ikke brann- og eksplosjonsfarlig gass eller væsker i skapet.
- Oppbevar ikke kullsyreholdige drikkevarer, flasker med drikkevarer eller frukt på glass i fryserrommet.
- Kontroller og rengjør avrimingsutløpet for smeltetvann med jevne mellomrom. Dersom utløpet er tilstoppet, kan smeltetvannet skade skapet og føre til at det svikter.

Barns sikkerhet

- Ikke la barn leke med emballasjen skapet kom med. Plastfolie kan forårsake kveling.
- Skapet må brukes av voksne. Ikke la barn leke med skapet.
- Når du skal kassere skapet, må du trekke ut støpselet, kutte av strømkabelen (så nært inntil skapet som mulig) og fjerne døren slik at barn i lek ikke risikerer å få elektrisk støt eller stenge seg inne i skapet.
- Dette apparatet er ikke beregnet på å bli brukt av personer (inkludert barn) med reduserte fysiske, åndelige eller mentale evner eller som mangler erfaring og kunnskaper om bruken, dersom de ikke holdes under oppsikt eller har fått opplæring i bruken av en person som er ansvarlig for deres sikkerhet.

Forholdsregler for installering

- For å unngå brannskader, plasser skapet mot en vegg slik at varme deler (kompressor, kondensator) ikke kan berøres.
- Når du skal flytte skapet, kontroller at støpselet er tatt ut av kontakten.
- Når du setter skapet på plass, se til at det ikke blir stående på strømkabelen.
- Sørg for tilstrekkelig lufting rundt skapet, hvis ikke blir det overopphett. Installeringsinstruksene forteller deg hvor mye lufting skapet må ha.
- Se kapittel "Plassering".

Sikkerhetsforanstaltninger for isobutan

Advarsel

- Apparatet bruker kjølemiddelet isobutan (R 600a). Denne gassen er i stor grad brennbar og eksplosiv.
- Hold apparatets ventilasjonsåpninger fri for hindringer.
- Bruk ikke mekaniske innretninger eller andre metoder for å påskynde avrimingsprosessen, annet enn det som er anbefalt av produsenten.
- Skad ikke kjølekretsen.
- Bruk ikke elektriske apparater inni matoppbevaringsrommene i apparatet, med mindre de er av en type som er anbefalt av produsenten.

 Av hensyn til omgivelsenes sikkerhet skal forholdsreglene i denne bruksanvisningen overholdes. Produsenten er ikke ansvarlig for skader som oppstår som følge av at reglene ikke er blitt overholdt.

Veiledning til brukeren

Generell informasjon

Den offisielle betegnelsen på skapet er „kombinert kjøleskap/fryser med én motorkompressor og med fryser nederst“. Skapet har - foruten de generelle funksjonene - en fryser med egen dør, som er helt atskilt fra den andre enheten.

I henhold til dette passer skapet til oppbevaring av frosne og dypfrosne matvarer, til innfrysing av

produkter i mengder angitt i bruksanvisningene, og til å lage is.

Skapet oppfyller kravene i standarder for temperaturgrenser etter klimaklasse.

Bokstavsymbolet for klimaklasse finnes på merkeskiltet.

Beskrivelse av skapet, hoveddeler

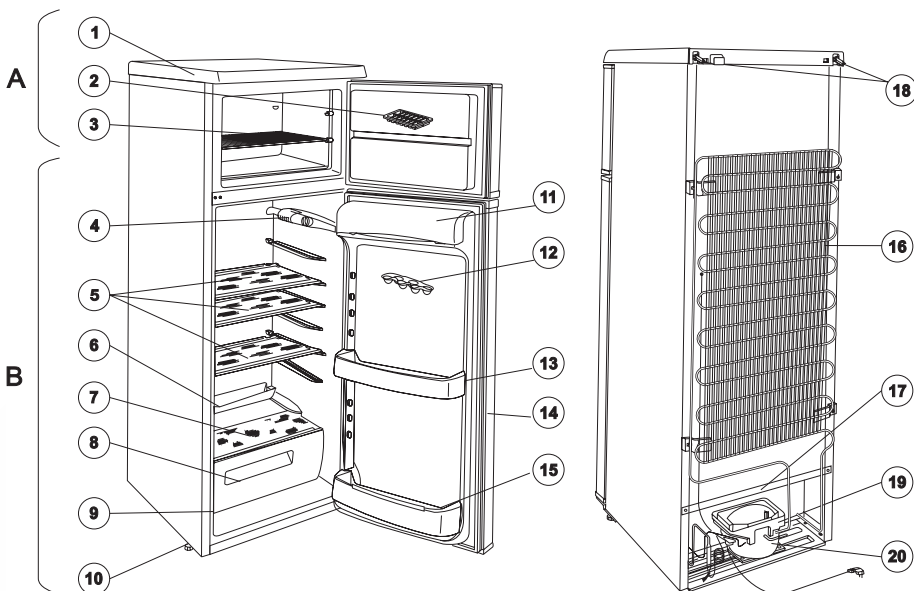

A - Fryser

B - Kjøleskap

1. Hette
2. Isbrett
3. Trådhyll i fryserom
4. Lys
5. Glasshyll
6. Oppsamler for avrimingsvann
7. Glasshyll
8. Grønnsaksskuff
9. Merkeskilt

10. Justerbare bein
11. Smørhyll
12. Eggbrett
13. Dørhyll
14. Dørpakning
15. Flaskehyl
16. Kondensator
17. Utløp for avrimingsvann
18. Avstandsstykk
19. Fordampingsbrett
20. Kompressor

Bruk av skapet

Ta i bruk

Sett inn tilbehøret i skapet, og sett støpselet i stikkkontakten. Før å sette i gang kjølingen, vri termostatkontrollen på høyre side av kjølerommet fra „0” med klokken, som vist på figuren. I „0”

-stilling er skapet ikke i drift.

Neste avsnitt gir anvisninger om innstillingene.

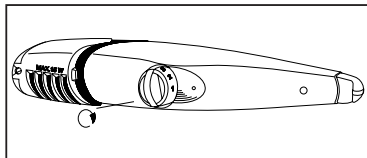

Regulere temperaturen, innstilling

Termostatregulatorene avbryter driften av skapene automatisk i kortere eller lengre tid, avhengig av innstillingen, og starter deretter på nytt etter å ha sikret at temperaturen er riktig.

Når termostatkontrollen visis mot høyere tall, oppnår du kaldere temperaturer.

Fryseren kan settes på -18 °C eller lavere dersom termostatkontrollen settes på „3”. I dette tilfellet vil temperaturen i kjøledelen ved automatisk start være på rundt +5 °C eller lavere. „3”-stillingen vil vanligvis være tilstrekkelig for normal bruk.

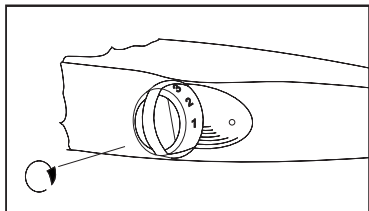

Hvilken temperatur som oppnås i skapet, avhenger ikke bare av hvordan termostatregulatoren er innstilt, men også av omgivelsestemperaturen, hvor hyppig døren åpnes og mengden av mat som nettopp er lagt inn osv.

i I høyeste stilling, dvs. „6”, ved behov for eksempel under varmebølger - kan kompressorene gå hele tiden. Skapet tar ikke skade av det.

Slik brukes kjøleskapet

i For å oppnå tilstrekkelig avkjøling, er det nødvendig med innvendig luftsirkulasjon. Av denne grunn bør du ikke dekke hele overflaten av trådhyllene med papir, brett eller lignende.

i Sett ikke varm mat inn i kjøleskapet. La den oppnå romtemperatur på naturlig måte. På denne måten unngår du at det danner seg is og rim i skapet.

i Mat kan trekke til seg lukt og smak fra andre matvarer. Derfor er det viktig å legge matvarer i tette beholdere eller pakke dem inn i cellofan, aluminiumsfolie, matpapir eller plastfolie før de settes i kjøleskapet. På denne måten beholder maten sitt fuktinnhold, f.eks. vil ikke grønnsaker tørke ut etter få dager.

Oppbevaring i kjøleskapet

Når du setter inn forskjellige typer matvarer i kjøleskapet, bør du plassere dem slik det er angitt på figuren:

1. Smør, ost
2. Egg
3. Tuber, bokser, rømme, små flasker
4. Drikkevarer i store flasker, mineralvann og større beholdere
5. Frukt, grønnsaker, salat
6. Ferskt kjøtt, oppskåret pålegg, pølser o.l.
7. Melk, meieriprodukter
8. Ferdiglagede mat, konditorvarer, tildekket mat i serveringsfat, åpne bokser, liggende flasker osv.

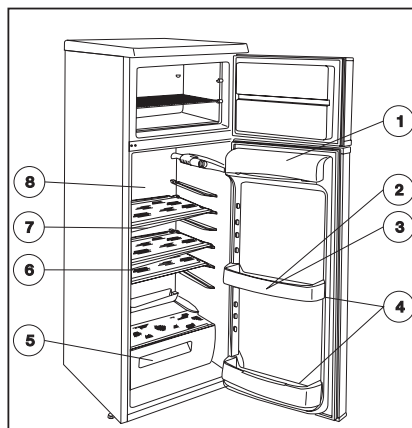

Oppbevaringstid og -temperatur for matvarer

Tabellen for oppbevaringstid bakerst i bruksanvisningen gir opplysninger om oppbevaringstid.

Oppbevaringstiden kan ikke fastsettes helt nøy på forhånd, ettersom den avhenger av hvor ferske de avkjølte matvarene er, og hvordan de er behandlet. Av den grunn må den opplyste oppbevaringstiden anses som veiledende.

Dersom du ikke ønsker å bruke de dypryste matvarene du har kjøpt med det samme, kan de lagres cirka 1 dag (til de er helt tint) i kjøleskapet.

Slik brukes fryseren

Frysing

I innfrysingsrommet kan forskjellige typer ferske matvarer fryses til privat bruk. Følg anbefalingene nedenfor for å oppnå best mulig resultater.

Frys kun ferske og feilfrie matvarer.

Før du starter innfrysingen, settes termostatkontrollen på „3“. Sett produktene som skal fryses, direkte på kjøleplaten. Innfrysingen vil ta cirka 24 timer. Etter 24 timer tilbakestilles termostatkontrollen, eller den kan stå på „3“, noe som generelt er tilstrekkelig for å holde matvarer fryst til vanlig bruk. Fryste produkter kan oppbevares på trådhyllene i fryserommet.

i Unngå å åpne døren til fryserommet under innfrysingen i den grad det er mulig.

i Det er ikke nødvendig å sette termostaten høyere (f.eks. på „6“). Frysetiden kan reduseres på denne måten, men temperaturen i ferskmatdelen vil synke under 0 °C permanent, noe som vil føre til at mat- og drikkevarer som oppbevares der, kan fryse.

i Du må aldri fryse matvarer i større mengder enn det som er angitt i „Tekniske data“ på én gang, ellers vil innfrysingen ikke være god nok, og etter opptiningen vil kvaliteten være svekket (tap av smak og aroma, konsistens e.l.).

i Unngå helst å lage isbiter ved innfrysing av matvarer, ettersom det å fryse is reduserer frysekapasiteten.

Lagring i fryseren

Det er praktisk å legge fryste produkter i trådkurvener etter at innfrysingen er ferdig, slik at du får plass i innfrysingsrommet om du vil fryse flere varer. Senere innfrysing skader ikke matvarer som ligger til oppbevaring.

i Pass på å holde deg innenfor oppbevaringstidene som er angitt på pakken av de fryste produktene, dersom du har kjøpt dem fra frysedisken. Oppbevaringstid for produkter du selv har fryst, finner du i instruksjonene på fryserdøren. Symbolene angir forskjellige matvarer, mens tallene angir maksimal oppbevaringstid i måneder.

i Det er bare trygt å lagre hurtigfryste og fryste matvarer hvis de ikke har vært tint, selv ikke kortvarig opptining, før de plasseres i fryseren. Dersom de dypfryste matvarene allerede er opptinte, anbefales det ikke å fryse dem inn på nytt. De bør brukes opp så snart som mulig.

i Nyttig informasjon og gode råd

- De justerbare hyllene er det verdt å merke seg, ettersom de øker nytten av ferskvarerommet betraktelig. Det går også an å flytte rundt på hyllene når døren er åpnet i en vinkel på 90°.
- Etter at døren til fryseren har vært åpnet og lukket, vil vakuemet inne i skapet stige på grunn av den lave temperaturen. Der er lurt å vente 2-3 minutter før du lukker døren - hvis du ønsker å åpne den igjen - mens det innvendige trykket jevner seg ut.
- Pass på at termostaten på fryseren er regulert slik at den innvendige temperaturen aldri går over -18 °C, ettersom temperaturer som er høyere enn dette, kan ødelegge fryste matvarer.
- Det kan være nyttig å sjekke at skapet er i drift hver dag, slik at man merker mulig svikt i tide og kan hindre at fryst mat blir ødelagt.

Tips og ideer

I dette kapitlet får du nyttige tips og ideer om energisparing. Her finner du også miljøinformasjon om skapet.

i Slik sparer du energi

- Unngå å plassere skapet på et sted der solen ofte skinner og i nærheten av ting som avgir varme.
- Sjekk at det er god ventilasjon rundt kondensatoren og kompressoren. De delene der ventilasjonen sitter, må ikke tildekkes.
- Pakk matvarer i beholdere med tett lokk eller plastfolie for å unngå at det dannes unødvendig is og rim.
- Unngå å la døren stå åpen lenger enn nødvendig, og unngå å åpne døren i tide og utide.
- Matvarer som settes inn, bør være i lukkede beholdere.
- Sett ikke varme matvarer inn i skapet før de har fått romtemperatur.
- Hold kondensatoren ren.

Miljøinformasjon

Dette skapet inneholder ikke gasser som kan skade ozonlaget, verken i kjølekretsen eller i isolasjonsmaterialet. Skapet skal ikke kastes sammen med vanlig husholdningsavfall. Unngå å skade kuldeanlegget, spesielt på baksiden i nærheten av varmeveksleren. Informasjon om avfallsmottak i ditt nærmiljø kan du få hos kommunen.

Materialene brukt i dette skapet som er merket med , kan gjenvinnes.

Vedlikehold

Avriming

Fukt og væske i kjølerommene, i form av rim og is, fjernes automatisk når skapet er i drift.

Et tykt lag av is og rim virker isolerende, slik at kjøleeffekten reduseres fordi temperaturen stiger i kjølerommene, og det kreves mer strøm. Når isen får en viss tykkelse, blir det også vanskelig å åpne døren til fryserommet.

I denne typen skap skjer avriming av kjøleplaten i kjøleskapet automatisk, uten noen form for manuelle inngrep. Termostatregulatoren avbryter driften av kompressoren med jevne mellomrom, i kortere og lengre tid, og da blir avkjølingen avbrutt. Når temperaturen går over 0 °C på grunn av innvendig oppvarming i rommet, settes avrimingen i gang. Når overflatetemperaturen når +3 - +4 °C, starter termostatregulatoren systemet igjen.

Smeltevann renner gjennom utløpet for avringsvann til baksiden, ned i fordampingsbrettet som befinner seg på toppen av kompressoren. Varmen fra kompressoren får vannet til å fordampe.



Kontroller og rengjør avringsutløpet for smeltevann med jevne mellomrom - et merkeskilt inne i skapet varsler deg om dette. Dersom utløpet er tilstoppet, kan smeltevannet skade skapet og føre til at det svikter, ettersom vannet kan trenge inn i isolasjonen på skapet.

Rengjør smeltevannsutløpet med den medfølgende skraperen, som vist på figuren. Rørskraperen må oppbevares i utløpet.

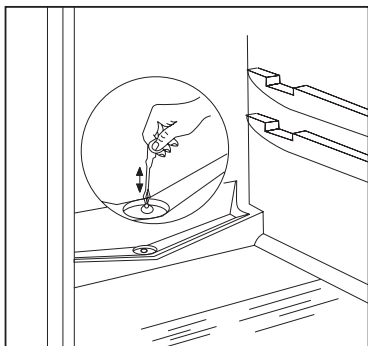

Det mest typiske tilfellet av tilstopping i smeltevannsutløpet skjer når du legger mat pakket inn i papir e.l. i skapet, og papiret kommer bort i bakplaten i kjøleskapet og fryser fast. Hvis du så tar ut matvaren kan det rives biter av papiret som kan komme ned i utløpet og tette det. Det er viktig å passe på dette når du setter inn mat pakket i papir i skapet.

i Ved økt belastning, f.eks. under varmebølger, kan det hende kjøleskapsmotoren går hele tiden - og i slike tilfeller fungerer ikke avrimingen.

Det at det sitter igjen litt rim og isflekker på bakplaten i kjøleskapet etter avrimingen, er ikke unormalt.

Fryseren kan ikke utstyres med automatisk avriming, ettersom dypfryste og fryste matvarer ikke tåler smelte temperaturer.

Forutsatt at is- og rimlaget ikke er for tykt, kan det skrapes av og fjernes med en plastskraper.

Når islaget er blitt så tykt at det ikke kan fjernes med plastskraperen, må kjøleplatene avrimes. Hvor ofte fryseren må avrimes, avhenger av bruken (generelt 2-3 ganger i året).

Ta de fryste matvarene ut av skapet, og legg dem i en kurv foret med papir eller tøy. Sett den et kjølig sted, eller om mulig sett varene i et annet kjøleskap.

Trekk ut støpselet fra stikkkontakten, slik at begge deler av skapet koples fra.

Åpne dørene til begge deler av skapet, og rengjør kjøleskapet etter anvisningene i „Regelmessig rengjøring“. Vedlikehold og rengjør fryseren som følger:

Stryk smeltevannet med en klut eller en svamp mot sidene av kjøleplatene. Smeltevannet samler seg i utløpsrennen som fører nedover mot bunnen av skapet, og det kan fjernes som vist på figuren.

Trekk ut plastrøret for smeltevannsrennen, fra åpningen i fryserommet. Sett en tilstrekkelig høy skål eller et fat under utløpet for å samle opp smeltevannet.

Skålen på figuren er ikke tilbehør til skapet!

Tørk av flatene etter avrimingen og etter tømningen av vann, trykk inn plastrøret igjen og sett det fast.

Sett støpselet inn i kontakten igjen, og sett inn matvarene igjen.

Det anbefales å la skapet gå med termostaten på høyeste stilling i noen timer, slik at tilstrekkelig lagringstemperatur kan nås så raskt som mulig.

Regelmessig rengjøring

Det anbefales å vaske kjøleskapet innvendig hver 3-4 uke med lunkent vann, og deretter tørke det (det er praktisk samtidig å rengjøre fryseren innvendig og avrime den).

Det må ikke benyttes skuremidler eller såpe.

Etter at strømmen er slått av, vaskes skapet med lunkent vann, og tørkes deretter. Rengjør dørtettingene med rent vann. Etter rengjøringen slås strømmen på igjen.

Det anbefales å fjerne støv og skitt som samler seg på baksiden av kjøleskapet og på kondensatoren, og å rengjøre fordampingsbrettet på toppen av kondensatoren én eller to ganger om året.

Når kjøleskapet ikke er i bruk

Hvis skapet skal stå ubrukt over lengre tid, gjør du følgende:

Koble skapet fra strømkilden.

Ta ut matvarene.

Rim av og vask skapet som beskrevet tidligere.

La døren stå åpen for å unngå at det dannes dårlig lukt i skapet.

Retting av feil

Slik skifter du lyspære

Dersom lyset ikke virker, kan du skifte pære som følger:

Slå av strømmen til skapet.

Skru ut plateskruen som holder fast lampedekselet. Dra av dekselet i pilens retning, og pæren kan deretter skiftes. (Type pære: Mignon 322, 230 V, 15 W, E 14-sokkel).

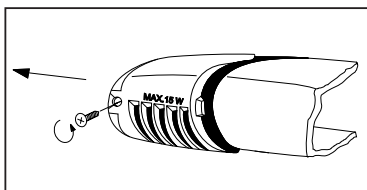

Etter at pæren er skiftet, settes dekselet på plass igjen, plateskruen skrues i og strømmen slås på.

Det at lyset ikke virker, påvirker ikke driften av kjøleskapet.

Hvis noe ikke virker

Mens skapet er i drift kan det oppstå små med kjedelige problemer som du ikke behøver fagfolk til å rette opp. I tabellene nedenfor er disse problemene beskrevet slik at du skal slippe ekstra reparasjonsutgifter.

Vi gjør oppmerksom på at skapet gir fra seg visse lyder når det er i drift. Det du hører er kompressoren og kuldemediet som sirkulerer i ledningene. Dette er ikke tegn på feil men at skapet fungerer som det skal.



Vi gjør også oppmerksom på at kompressoren ikke går hele tiden. Dette betyr ikke dermed at skapet ikke er koblet til strøm. Du må derfor aldri berøre skapets elektriske deler uten først å kutte strømtilførselen til skapet.

Problem	Mulig årsak	Løsning
Det er for varmt i kjøleskapet.	<p>Termostaten kan være feil innstilt.</p> <p>Varene var ikke kalde nok, eller er plassert feil.</p> <p>Døren kan ikke lukkes helt, eller er ikke ordentlig lukket.</p>	<p>Sett termostatkontrollen på en høyere stilling.</p> <p>Sett varene på riktig sted.</p> <p>Kontroller om døren kan lukkes helt, og om tetningen er uskadet og ren.</p>
Det er for varmt i fryseren.	<p>Termostaten kan være feil innstilt.</p> <p>Døren kan ikke lukkes helt, eller er ikke ordentlig lukket.</p> <p>Det er satt inn store mengder varer som skal fryses.</p> <p>Varene som skal fryses, er plassert for tett sammen.</p>	<p>Sett termostatkontrollen på en høyere stilling.</p> <p>Kontroller om døren kan lukkes helt, og om tetningen er uskadet og ren.</p> <p>Vent noen timer før du kontrollerer temperaturen igjen.</p> <p>Plasser varene slik at den kalde luften kan sirkulere mellom dem.</p>
<p>Det renner vann fra bakplaten i kjøleskapet.</p> <p>Det renner vann inne i kjølerommet.</p> <p>Det renner ut vann på gulvet.</p>	<p>Det er normalt. Under den automatiske avrimingen smelter isen på bakplaten.</p> <p>Utløpet inne i kjølerommet kan være tilstoppet.</p> <p>Varer som er satt inn, kan hindre vannet i å renne ned i rennen.</p> <p>Smeltevannet renner ikke ned i fordampingsbrettet over kompressoren.</p>	<p>Rengjør utløpet.</p> <p>Ordne varene slik at de ikke kommer borti bakplaten.</p> <p>Legg smeltevannrøret over fordampingsbrettet.</p>
Det er veldig mye is og rim.	<p>Varene er ikke pakket skikkelig inn.</p> <p>Døren kan ikke lukkes helt, eller er ikke ordentlig lukket.</p> <p>Termostaten kan være feil innstilt.</p>	<p>Pakk varene bedre inn.</p> <p>Kontroller om døren kan lukkes helt, og om tetningene er uskadete og rene.</p> <p>Sett termostatkontrollen på en innstilling som gir høyere temperatur.</p>
Kompressoren er i gang hele tiden.	<p>Termostaten er feil innstilt.</p> <p>Dørene er ikke ordentlig lukket, eller kan ikke lukkes helt.</p> <p>Det er satt inn store mengder varer som skal fryses.</p> <p>Det er satt inn for varm mat.</p> <p>Skapet er plassert på et for varmt sted.</p>	<p>Sett termostatkontrollen på en innstilling som gir høyere temperatur.</p> <p>Kontroller om døren kan lukkes helt, og om tetningene er uskadete og rene.</p> <p>Vent noen timer før du kontrollerer temperaturen igjen.</p> <p>Mat som settes inn, må ikke være varmere enn romtemperatur.</p> <p>Forsøk å redusere temperaturen i rommet der skapet står.</p>
Skapet fungerer ikke i det hele tatt. Verken kjøling eller lys virker. Indikatorlampene lyser ikke.	<p>Støpselet står ikke skikkelig fast i stikkkontakten.</p> <p>Sikringen er gått.</p> <p>Termostaten er ikke på.</p> <p>Det er ikke spenning i stikkkontakten. (Forsøk å plugge et annet skap i samme stikkontakt.)</p>	<p>Sett støpselet skikkelig i.</p> <p>Skift sikring.</p> <p>Start skapet i henhold til instruksjonene i kapitlet „Ta i bruk“.</p> <p>Ta kontakt med en elektriker.</p>
Skapet bråker.	Skapet står ikke stødig.	Kontroller om skapet er stabilt (alle fire ben skal stå på gulvet).

Hvis feilen ikke kan rettes opp med disse rådene, skal du kontakte det nærmeste servicestedet for dette merket.

Instrukser for installering

Tekniske opplysninger

Modell	ZRT 632 W
Bruttokapasitet (l)	Fryser: 44 Kjøleskap: 190
Nettokapasitet (l)	Fryser: 44 Kjøleskap: 186
Bredde (mm)	545
Høyde (mm)	1404
Dybde (mm)	604
Energiforbruk (kWh/24 t)	0,78
(kWh/år)	285
Energiklasse, iht. EU-standarder	A
Frysekapasitet (kg/24 t)	3
Oppbevaringstid ved avbrudd (t)	19
Nominell strømintensitet (A)	0,8
Vekt (kg)	47
Antall kompressorer	1

Installering av skapet

Frakt og utpakking

i Skapet bør leveres i originalemballasjen, stående og i samsvar med instruksene om beskyttelse som står på emballasjen.

Hver gang skapet er blitt transportert bør det ikke slås på før det er gått ca. 4 timer.

Pakk ut skapet og kontroller om det er blitt skadet. Ved eventuelle skader rapporteres disse øyeblikkelig til forretningen der du kjøpte skapet. Hvis skapet er skadet, må du beholde emballasjen.

Rengjøring

Fjern all tape som delene i skapet er gjort fast med.

Vask innsiden på skapet med lunken vann og et mildt vaskemiddel. Bruk en myk klut.

Tørk deretter over innsiden på skapet.

Plassering

Omgivelsestemperaturen virker inn på energiforbruket og riktig drift av apparatet. Når apparatet skal plasseres, bør det tas hensyn til at det skal brukes innenfor temperaturgrensene som er i henhold til klimaklassene oppgitt i tabellen nedenfor. Apparatets klimaklasse er oppført på merkeskiltet.

Ilmastoluokka	Ympäristön lämpötila
SN	+10...+32°C
N	+16...+32°C
ST	+16...+38°C
T	+16...+43°C

Hvis omgivelsestemperaturen synker under den laveste verdien, kan temperaturen inni apparatet bli lavere enn den foreskrevne temperaturen.

Hvis omgivelsestemperaturen stiger over den høyeste verdien, innebærer det lengre driftstid for

kompressoren, feil i den automatisk avrimingen, noe som øker temperaturen i kjøleavdelingen eller gir økt energiforbruk.

Når du skal plassere apparatet, må du sørge for at det står jevnt. Dette kan du gjøre ved å justere høyden på beina (1) foran.

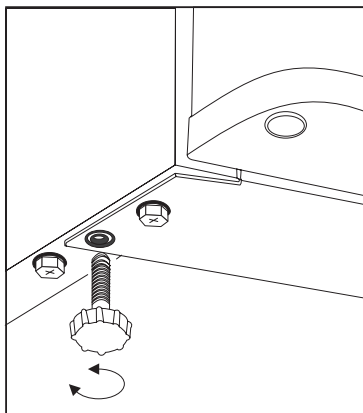

I plastlommen av tilbehør ligger også to veggavstandsstykker som skal monteres i de tilsvarende hullene på baksiden av fryseskapet. Sett avstandsstykkene inn i hullene med pilen (A) på skra som vist på bildet, og dreii dem deretter 45° slik at de blir låst på lass med pilen loddrett.

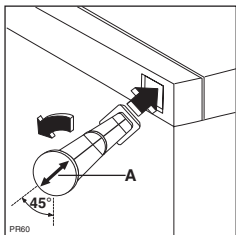

Plasser ikke apparatet på et sted der det utsettes for sol, eller nær en radiator eller komfyr.

Hvis dette ikke kan unngås på grunn av møbleringen, og apparatet må stå nær en komfyr, må du ta hensyn til disse minstekravene når det gjelder avstand:

- For gasskomfyr eller elektrisk komfyr må det være 3 cm avstand. Hvis avstanden er mindre, må det plasseres ikke-brennbar isolasjon på 0,5-1 cm mellom de to apparatene.
- For en olje- eller kullfyrtd ovn må avstanden være 30 cm, siden slike ovner avgir mer varme.

Kjøleskapet er konstruert for å stå helt inntil veggen ved bruk.

⚠ Når du plasserer kjøleskapet, må du overholde de minsteavstandene som er anbefalt på figuren.

A : plassert under et overskap

B : plassert fritt

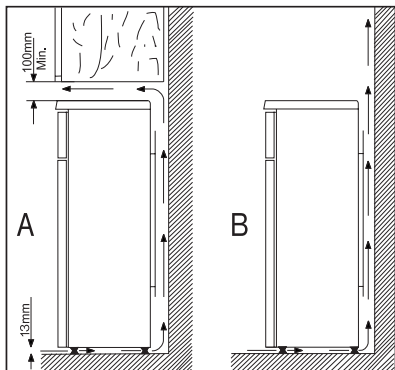

Montere døren på motsatt side

Hvis det er behov for det på grunn av plassering eller bruk, kan dørens åpningsretning endres ved å montere hengslene på den andre siden.

Apparatene på markedet har hengslene på høyre side.

Framgangsmåten nedenfor følges på grunnlag av figurer og forklaringer:

- Gjør apparatet strømløst.
- Vipp apparatet forsiktig bakover samtidig som du sørger for at kompressoren ikke berører gulvet.

Vi anbefaler at du spør en annen om hjelp, slik at vedkommende kan holde apparatet sikkert i denne posisjonen.

- Ta forsiktig ut (f.eks. med en kniv) dekslene på skruene som fester grillen nederst. Deretter kan grillen tas av ved å skru opp plateskruene (2 stk.).
- Ta av den nedre dørholderen på kjøleskapet ved å ta ut skruene (2 stk.) og fyllplatene (2 stk.).
- Ta av døren fra kjøleskapet ved å trekke den lett nedover.
- Ta av den doble dørholderen ved å ta ut skruene (2 stk.) og fyllplatene (2 stk.).
- Ta av døren fra fryseren ved å trekke den lett nedover.
- Skru ut den øvre dørholdertappen på fryseren og skru den i på den andre siden.
- Ta av dekselstiftene på den doble dørholderen på venstre side og sett dem i på den andre siden.

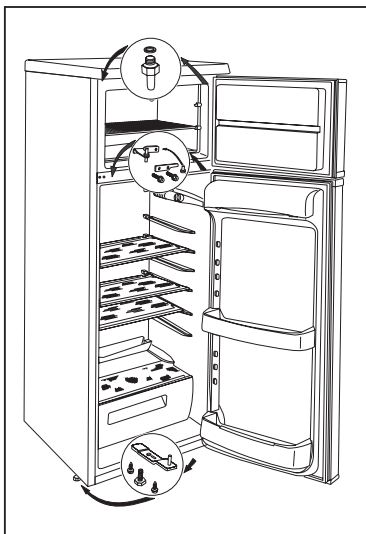

- Fest fryserdøren i den øvre dørholdertappen.
- Fest den doble dørholderen på venstre side ved å bruke skruene (2 stk.) og fyllplatene (2 stk.). Pass på at kanten på fryserdøren er parallell med kanten på rammen.
- Fest kjøleskapedøren til den doble dørholdertappen.
- Fest den nedre dørholderen på venstre side ved å bruke skruene (2 stk.) og fyllplatene (2 stk.). Pass på at kanten på kjøleskapedøren er parallell med kanten på rammen.
- Trekk ut dekelelementet på grillen i pilens retning (1) og plasser den på motsatt side (2).
- Sett grillen tilbake på plass og fest den med plateskruene (2 stk.). Sett deretter dekselstiftene på plass igjen.
- Sett apparatet tilbake på plass, sørg for at det står jevnt og slå på igjen strømmen.

Dersom du ikke ønsker å gjøre dette arbeidet selv, kan du ta kontakt med nærmeste merkeforhandler. Fagfolk vil da kunne utføre omhengslingen mot betaling.

Tilkobling til strøm

Dette kjøleskapet er konstruert for å fungere med en strømtilførsel på 230 V AC (-) 50 Hz.

Stopselet må settes i en jordet stikkontakt. Hvis det ikke finnes, anbefaler vi at du får en elektriker til å montere en jordet stikkontakt nær kjøleskapet i samsvar med de gjeldende standarder.

Skapet er i samsvar med følgende EU-direktiver:

- 77/23 av 19.2.1973 med etterfølgende endringer (vedr. lavspenning) og
- 89/336 av 3.5.1989 med etterfølgende endringer (vedr. elektromagnetisk kompatibilitet)
- 96/57 EØF - 96/09/03 (direktiv vedr. energieffektivitet) og senere endringer.

Tabell over oppbevaringstid (1) Oppbevaringstid og -måte for ulike ferskvarer i kjøleskapet

Matvare	Oppbevaringstid i dager							Emballeringsmåte
	1	2	3	4	5	6	7	
Rått kjøtt	X	X	x	x	x			plastfolie, lufttett
Kokt kjøtt	X	X	X	x	x	x		overdekket fat
Stekt kjøtt	X	X	X	x	x			overdekket fat
Rå kjøttdeig	X							overdekket fat
Stekt kjøttdeig	X	X	x	x				overdekket fat
Oppskåret kjøttpålegg, wienerpølser	X	X	x	x				plastfolie, cellofan, vokset papir
Fersk fisk	X	x	x					plastfolie, lufttett
Kokt fisk	X	X	x	x				overdekket fat
Stekt fisk	X	x	x	x	x			overdekket fat
Hermetisk fisk, åpnet	X	x	x					overdekket fat
Rå kylling	X	X	X	x	x	x		plastfolie, lufttett
Grillet kylling	X	X	X	x	x	x		overdekket fat
Rå høne	X	X	x	x	x			plastfolie, lufttett
Kokt høne	X	X	x	x	x			overdekket fat
Rå and, gås	X	X	X	x	x	x		plastfolie, lufttett
Stekt and, gås	X	X	X	X	x	x	x	overdekket fat
Smør, uåpnet	X	X	X	X	X	X	X	originalpakning
Smør, åpnet	X	X	x	x	x	x	x	originalpakning
Melk i plastpose	X	X	X	x	x			originalpakning
Fløte	X	X	x	x				plastkopp
Rømme	X	X	X	X	x	x	x	plastkopp
Ost (hard)	X	X	X	X	X	X	X	aluminiumsfolie
Ost (myk)	X	X	X	X	x	x	x	plastfolie
Skjorost	X	X	X	X	x	x	x	plastfolie
Egg	X	X	X	X	X	X	X	
Spinat	X	X	x	x				plastfolie
Grønne erter, grønne bønner	X	X	X	X	x	x	x	plastfolie
Sopp	X	X	x	x	x			plastfolie
Gulrøtter, rotgrønnsaker	X	X	X	X	X	X	X	plastfolie
Paprika	X	X	x	x	x			plastfolie
Tomat	X	X	X	X	X	X	X	plastfolie
Kål	X	X	X	X	X	x	x	plastfolie
Frukt som råtner lett (jordbær, bringebær osv.)	X	X	X	x	x			plastfolie
Annen frukt	X	X	X	X	x	x	x	plastfolie
Hermetisk frukt, åpnet	X	X	X	x	x			overdekket fat
Kremkaker	X	X	x	x				overdekket fat

Tegnforklaring!

X: Vanlig oppbevaringstid

x: Mulig oppbevaringstid (gjelder bare helt ferske produkter)

Tabell over oppbevaringstid (2)

Oppbevaringstid for ulike dypfrysede og frysede matvarer

Matvarer	I kjøleskapet ved +2 - +7 °C	I den tostjerners fryseboksen ved -18 °C
Grønnsaker: grønne bønner, grønne erter, grønnsaksblandinger, gresskar osv	1 dag	12 måneder
Ferdigkokte matvarer: grønnsaksretter, tilbehør, med kjøtt osv	1 dag	12 måneder
Ferdigstekte matvarer: stek, lapskaus, kjøttpudding osv	1 dag	6 måneder
Matretter av potet, pasta: potetstappe, gnocchi, melboller, pasta med skinkefyll, pommes frites osv	1 dag	12 måneder
Supper: kjøttuppe, suppe av grønne bønner, ertersuppe osv	1 dag	6 måneder
Frukt: sure kirsebær, kirsebær, stikkelsbær, fruktmos, mosede kastanjer	1 dag	12 måneder
Kjøtt: kylling, and, gås fileter, tunfisk	1 dag 1 dag	5 måneder 6 måneder
Ispinner, iskrem	1 dag	3 uker

Produsenten forbeholder seg retten til å gjøre endringer på produktene.

www.electrolux.com

